



# HC3315, 3330, 3340 CHLORINE/BROMINE HIGH CAPACITY COMMERCIAL FEEDER

## Features:

- Extra large capacity models.
- For use with Trichlor or Bromine tablets or sticks
- No special venting required
- Completely enclosed-no escaping gases.
- Positive external no-clog control valve.
- No equipment damage.  
Feeds sanitizer directly to pool.

**YOUR LIFEGARD® FEEDER IS THE MOST EFFICIENT AND TROUBLE-FREE AUTOMATIC FEEDER YOU CAN BUY, BUT IT CAN ALSO BE DANGEROUS TO YOU AND YOUR EQUIPMENT. PLEASE FOLLOW INSTRUCTIONS EXACTLY AND HEED ALL CAUTIONS. YOUR SAFETY AND THE PROTECTION OF YOUR EQUIPMENT IS OUR FIRST CONCERN.**

## DANGER - READ CAREFULLY

It is important to read all information BEFORE proceeding with the installation. The information will guide you in installing your feeder properly and to avoid problems due to improper installation. **IF INSTRUCTIONS ARE NOT FOLLOWED, FIRE OR EXPLOSION MAY RESULT CAUSING PROPERTY DAMAGE OR PERSONAL INJURY.**

## IF YOUR POOL HAS COPPER PLUMBING . . . STOP!!

Never install the feeder into copper plumbing as pipe damage could occur. **NOTE:** If heater is used, a **Fireman's Switch** or equivalent must be installed to prevent possible damage and improper operation of CHECK VALVE and other equipment subject to heat damage.

## INSTALLATION INSTRUCTIONS

This feeder is designed for hard plumbing installation using 1" PVC pipe and includes standard threaded inlet and outlet fittings. It operates by pressure differential which circulates through the feeder. The inlet line, (control valve side of feeder) connects to the plumbing between the pump and filter. The outlet side of the feeder connects to pool return line after the filter and/or heater, pool cleaner, diverter valves or any other piece of equipment (if installed). A corrosion resistant check valve such as Rainbow's #R172288 should be installed between the feeder inlet and outlet and the equipment to help prevent equipment damage. **DAMAGE TO THE HEATER OR OTHER EQUIPMENT COULD RESULT FROM A HIGH CONCENTRATION OF SANITIZER BACK FLOWING INTO IT WHEN PUMP IS SHUT OFF.** It is recommended that feeder be bolted down.

## OPERATING INSTRUCTIONS

Exercise extreme caution when operating or servicing feeder. **NEVER OPEN FEEDER WHEN PUMP IS RUNNING. DO NOT INHALE FUMES,** especially in hot weather which can create more gases. Wear protective gear. Follow chemical manufacturer's instructions for handling the chemical. Before start up of feeder your pool should be properly conditioned and the chlorine residual should be 1.0 to 1.5 ppm (Bromine 2.0 to 4.0 ppm). Consult your local dealer for water conditioning information in your area. Because the sanitizer demand in your pool is dependent on many factors (sunlight, high temperatures,

bather load, etc.) your valve setting may have to be changed from time to time to adjust to these conditions. When possible, increase the feed rate a day or two in advance. The recommended start up setting is #1. Use a test kit to determine the sanitizer residual. It is recommended that the sanitizer residual be checked daily for the first 5 days to find the ideal setting. **NOTE:** Higher numbers dispense more chemical. Small gradual changes are imperative for control.

## CHARGING INSTRUCTIONS

Exercise extreme caution when operating or servicing feeder. **DO NOT INHALE FUMES,** especially in hot weather which can create more gases. Wear protective gear. follow chemical manufacturer's instructions for handling the chemical.

1. Shut off pump and close control valve. Wait one minute. If feeder is below water level, before opening drain valve, be sure to close any in-line valve(s) to prevent back flow. Open vent valve on top of lid. Open drain valve on bottom of feeder. (Always drain water into plastic container and then pour contents back into pool.)
2. Close drain valve. Then depress lock spring and unscrew lock ring counter-clockwise. Remove lid and fill with proper size chlorine or bromine slow dissolve tablets.
3. Before replacing lid, clean and lubricate O-Ring with Lifeguard Silicone Lubricant only. Push lid firmly into position. Close vent valve. Thread on lock ring clockwise until lock spring snaps into place. Do not force lock ring past lock spring.
4. Open any in-line valve(s) and turn on pump and timer switches.
5. Adjust control valve to desired setting.

**NOTE:** If isolation valves are used anywhere in the system, you must remember to open them before start-up. To prevent gas buildup and pressure in feeder, be sure to keep return line valve(s) open, except when opening or servicing unit. Close control valve when adding other chemicals to your pool, vacuuming, backwashing or adding DE to filter.

## WINTERIZING

If feeder is subject to freezing, drain all water from chamber. Carefully remove any undissolved tablets or sticks. Rinse out feeder with water, replace lid with vent valve slightly open and keep unit covered all winter.

# ! DANGER



## READ CAREFULLY

This feeder is designed to use only Trichloro-s-triazinetriene OR Bromine tablets-slow dissolving type **UNDER NO CIRCUMSTANCES** mix Trichlor OR Bromine with Calcium Hypochlorite, with other forms of concentrated chlorine or with other chemicals **FIRE AND EXPLOSION MAY RESULT. NEVER** use oils or grease to lubricate O-ring. Oil in contact with Trichlor OR Bromine may result in fire. Lubricate O-ring with Lifeguard Silicone O-ring Lubricant only, available at your dealer. Caution should be used when removing feeder cap. **Do not inhale fumes.** If shock treatments or Algacides containing chemicals other than sanitizer tablets in feeder must be used, **turn off Feeder OR remove tablets until the shock or Algae treatment is complete and all granules have dissolved.** Failure to do so may result in granules mixing in feeder causing **FIRE AND/OR EXPLOSION.** The shock or algae treatment **dissolved** in water is safe with tablets.

**#HC3315, 3330 3340 CHLORINE / BROMINE FEEDER PARTS BREAK DOWN DRAWING**

Item	Qty.	Part No.	Description
1	1	R172214	Lock Ring
2	1	R172385D	Lid Assembly Complete
3	1	R172224X	Vent Valve
4	1	R172221	O-Ring Valve
5	1	R172240	O-Ring Lid to Housing
6	1	R172375	Lock Screw
7	1	R172374	Lock Spring
8	1	R175251	Screen
9	1	R172435	Check Ball
10	1	R172436	HC 3315 Housing w/stand
10A	1	R172437	HC 3330 Housing w/stand
10B	1	R172438	HC 3340 Housing w/stand
11	2	R270484	1" Close Nipple
12	1	R270531	1" Threaded Union
13	1	R172439	Control Valve
14	1	R172036	Silicone Lubricant
15	Optional	R172288	1½" - 2" Check Valve
16	1	R175009	½" Drain Valve
17	1	R172134	½" Threaded Plug
	Optional	R172082	Flow Rate Indicator

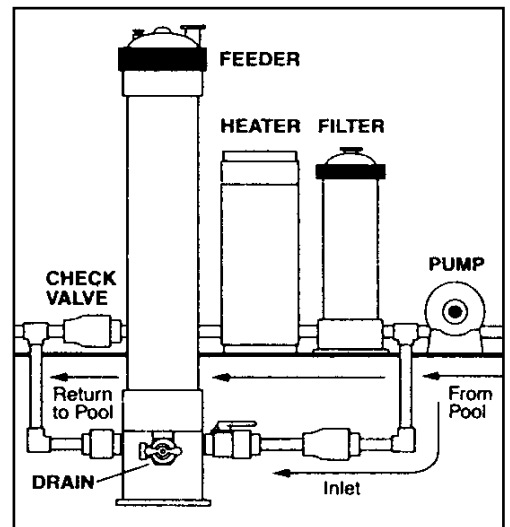
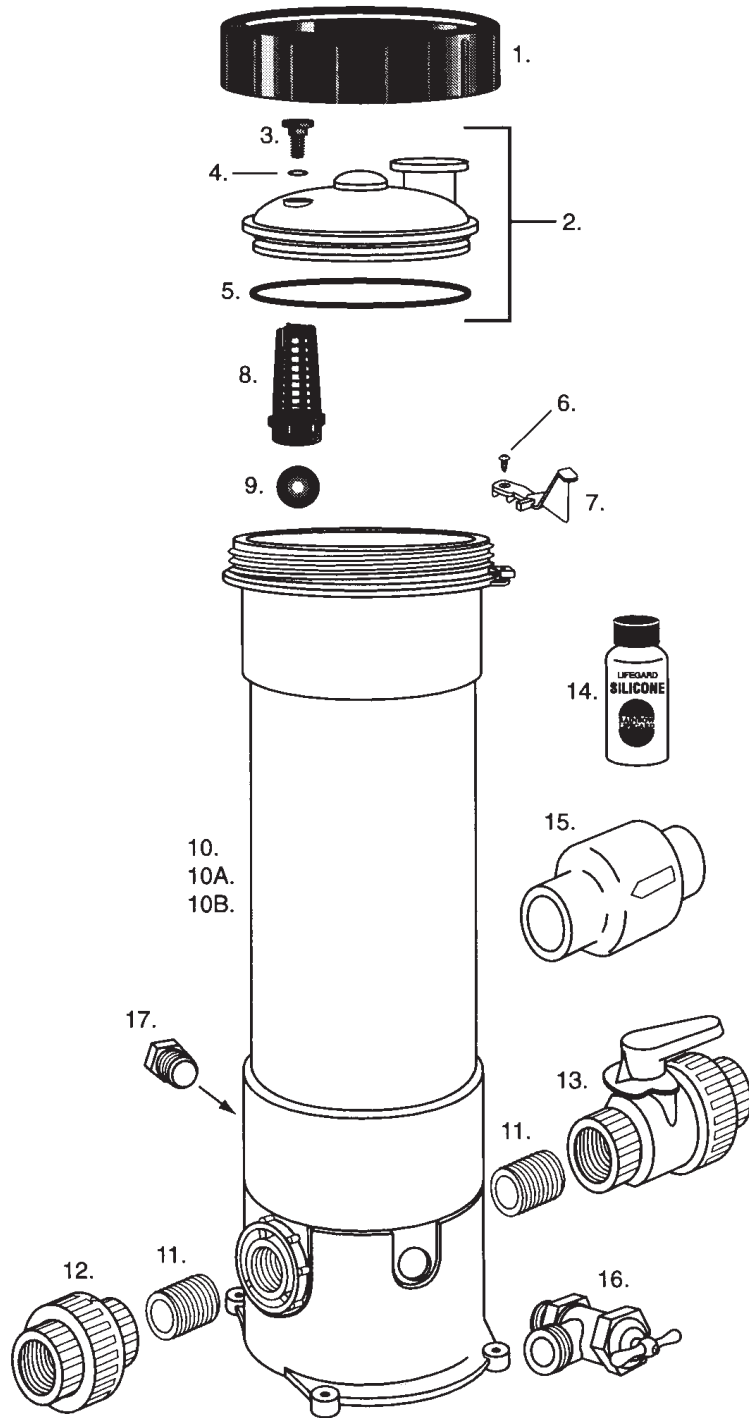

**PERFORMANCE DATA & SPECIFICATIONS**

Maximum working pressure - 3,5 bar

MODEL n°	CAPACITY	OUTPUT RATE (KG/h)		MAXIMUM POOL SIZE	
		TRICHLOR	BROMINE	TRICHLOR	BROMINE
HC 3315	6,8 Kg	0,553	0,258	369.445 l	76.463 l
HC 3330	13,6 Kg	0,907	0,522	605.648 l	54.819 l
HC 3340	18,1 Kg	1,882	0,785	1.256.720 l	232.796 l



To be NSF listed, a flow rate indicator such as #R172082 must be installed on inlet line.



# HC 3315, 3330, 3340 HOCHLEISTUNGS-CHLOR-/BROMDOSIERANLAGEN FÜR KOMMERZIELLE ANWENDUNGEN

## Merkmale

- Modelle mit extragroßem Fassungsvermögen.
- Für Chlor- oder Bromtabletten oder -stäbchen.
- Erfordert keine besondere Lüftung.

- Vollgekapselt - kein Gasaustritt.
- Passendes externes verstopfungsfreies Chlor-Regelventil.
- Keine Ausrüstungsbeschädigung.  
Leitet Desinfektionsmittel direkt ins Becken.

## GEFAHR - AUFMERKSAM LESEN

Alle Informationen müssen VOR der Montage gelesen werden. So kann die Dosieranlage richtig installiert werden, und es treten keine Probleme aufgrund einer fehlerhaften Montage auf. DIE NICHTBEFOLGUNG DER ANLEITUNG KANN ZU SACHSCHADEN ODER KÖRPERVERLETZUNG INFOLGE VON BRAND ODER EXPLOSION FÜHREN.

## HALT, WENN DAS SCHWIMMBECKEN KUPFERLEITUNGEN HAT!!!

Die Dosieranlage nie an Kupferleitungen montieren, da ein Rohrschaden auftreten kann.

**HINWEIS:** Bei Einsatz einer Heizanlage muß ein **FEUERWEHRSCHALTER** oder eine ähnliche Vorrichtung eingebaut werden, um eine Beschädigung und die fehlerhafte Bedienung des **RÜCKSCHLAGVENTILS** und der anderen Ausrüstung, die Hitzebeschädigung erleiden könnte, zu verhindern.

## MONTAGE

Die Dosieranlage ist für Rohrinstallationen mit 25,4-mm-PVC-Rohren ausgelegt und enthält standardmäßige Einlaß- und Auslaßanschlußstücke mit Gewinde. Sie wird durch Druckunterschiede, die durch die Anlage zirkulieren, betrieben. Die Einlaßleitung (an der Seite der Dosieranlage, an der das Regelventil angebracht ist) wird zwischen Pumpe und Filteranlage an das Rohr montiert. Die Auslaßseite der Dosieranlage wird hinter der Filter- und/oder Heizanlage, der Beckenreinigungsanlage, den Ableitventilen oder einem anderen Gerät (falls installiert) an die Beckenrücklaufleitung montiert. Ein korrosionsbeständiges Rückschlagventil wie das R172288 von Rainbow sollte zwischen Ein- und Auslaß der Dosieranlage sowie der Ausrüstung montiert werden, um eine Beschädigung der Ausrüstung zu vermeiden. **DIE HEIZANLAGE ODER EIN ANDERES GERÄT KÖNNTE DURCH EINE HOHE KONZENTRATION DES ZURÜCKLAUFENDEN DESINFIZIERS MITTEL BEI ABGESCHALTETER PUMPE BESCHÄDIGT WERDEN.** Es empfiehlt sich, die Dosieranlage festzuschrauben.

## BEDIENUNGSANLEITUNG

Beim Öffnen oder Warten der Dosieranlage überaus vorsichtig sein. **DOSIERANLAGE NIE BEI LAUFENDER PUMPE ÖFFNEN. DÄMPFE NICHT EINATMEN**, insbesondere bei warmem Wetter, wenn mehr Gase entstehen. Schutzausrüstung tragen. Herstellerempfehlungen für die Handhabung der Chemikalie beachten. Vor der Inbetriebnahme der Dosieranlage sollte das Schwimmbecken gut vorbereitet sein. Der Chlorgehalt sollte bei 1,0 - 1,5 ppm (Brom: 2,0 - 4,0 ppm) liegen. Im örtlichen Handel Informationen zur Wasservorbereitung anfordern. Da der Desinfektionsmittelbedarf in einem Becken von vielen Faktoren abhängig ist (Sonne, hohe Temperaturen, Anzahl der Badegäste etc.), muß die Ventileinstellung zur Anpassung an die jeweiligen Bedingungen eventuell von Zeit zu Zeit geändert werden. Die Zufuhr wenn möglich einen oder zwei Tage vorher erhöhen. Die empfohlene Einstellung bei Inbetriebnahme ist 1. Den Chemikaliengehalt mit einem Prüfsatz bestimmen. Es wird empfohlen, den Chemikaliengehalt in den ersten 5 Tagen

täglich zu überprüfen, um so die optimale Einstellung zu ermitteln. **HINWEIS:** Bei höheren Einstellungen wird mehr Desinfektionsmittel abgegeben. Für die Regelung sind geringe Einstellungsänderungen erforderlich.

## NACHFÜLLEN DER DOSIERANLAGE

Beim Öffnen oder Warten der Dosieranlage überaus vorsichtig sein. **DÄMPFE NICHT EINATMEN.** Vorsicht ist insbesondere bei warmem Wetter geboten, wenn mehr Gase entstehen. Schutzausrüstung tragen. Herstellerempfehlungen für die Handhabung der Chemikalie beachten.

1. Pumpe abschalten und Regelventil schließen. Eine Minute warten. Ist die Dosieranlage unterhalb des Wasserspiegels installiert, vor dem Öffnen des Ablaßventils sicherstellen, daß alle Leitungsventile geschlossen sind, um einen Rückfluß zu verhindern. Entlüftungsventil auf dem Deckel öffnen. Ablaßventil unten an der Dosieranlage öffnen. (Wasser stets in einen Kunststoffbehälter laufen lassen, und den Inhalt anschließend ins Becken zurückgießen.)

2. Ablaßventil schließen. Verschlusfeder lösen, und Verschlußring entgegen dem Uhrzeigersinn abschrauben. Deckel abnehmen, und langsam lösliche Chlor- oder Bromtabletten der richtigen Größe einfüllen.

3. Vor dem Aufsetzen des Deckels den Runddichtring säubern und ausschließlich mit Lifegard Silicone fetten. Deckel fest in die richtige Position drücken. Entlüftungsventil schließen. Verschlußring im Uhrzeigersinn aufschrauben, bis die Feder einschnappt. Verschlußring nicht überdrehen!

4. Alle Leitungsventile öffnen, und Pumpe und Zeitschaltuhren einschalten.

5. Regelventil auf die gewünschte Einstellung stellen.

**HINWEIS:** Werden im System Absperrventile eingesetzt, müssen diese vor der Inbetriebnahme geöffnet werden. Zur Verhütung eines Gas- und Druckaufbaus in der Dosieranlage ist darauf zu achten, daß die Ventile - außer beim Öffnen oder Warten der Anlage - in der Rücklaufleitung geöffnet bleiben. Regelventil schließen, wenn andere Chemikalien ins Becken gegeben werden, wenn ein Vakuum erzeugt, eine Rückspülung vorgenommen oder der Filteranlage Kieselgur hinzugefügt wird.

## WINTERFEST MACHEN

Bei Frostgefahr für die Dosieranlage das gesamte Wasser aus der Kammer ableiten. Alle ungelösten Tabletten oder Stäbchen entfernen. Dosieranlage mit Wasser ausspülen, Deckel mit leicht geöffnetem Entlüftungsventil wieder aufsetzen, und die Anlage den ganzen Winter über abgedeckt lassen.



# GEFAHR



## Aufmerksam lesen

Diese Dosieranlage ist ausschließlich für den Gebrauch mit langsam löslichen Chlor **ODER** Bromtabletten ausgelegt. Trichlor-S-Triazintrion **ODER** Brom **IN KEINEM FALL** mit Calciumhypochlorit, mit anderen Formen konzentrierten Chlors oder anderen Chemikalien mischen. **BRAND UND/ODER EXPLOSION KANN DIE FOLGE SEIN.** Den Runddichtring **NIEMALS** mit Öl oder Fett fetten. Öl, das mit Chlor **ODER** Brom in Kontakt kommt, kann zu **BRAND** führen. Den Runddichtring ausschließlich mit im Handel erhältliche Lifegard Silicone O-Ring Lubricant schmieren. Müssen in der Dosieranlage neben den Desinfektionsmittelttabletten Schockbehandlungen oder Algizide eingesetzt werden, Dosieranlage abschalten **ODER** Tabletten entnehmen, bis die Schockbehandlung oder die Algenbekämpfung abgeschlossen ist und sich das gesamte Granulat aufgelöst. Andernfalls kann sich das Granulat in der Dosieranlage vermengen und zu **BRAND UND/ODER EXPLOSION** führen. Von den im Wasser gelösten Mitteln zur Schockbehandlung oder Algenbekämpfung geht in Verbindung mit den Tabletten keine Gefahr aus. Wenn Sie nicht der Erstbenutzer dieser Dosieranlage sind, oder Sie sich nicht sicher sind, welche Chemikalie bislang eingesetzt wurde, gehen Sie **KEIN** Risiko ein, und spülen Sie die Anlage gründlich mit Frischwasser! **BEIM ENTFERNEN DES DECKELS IST IMMER VORSICHT GEBOTEN. DÄMPFE NICHT EINATMEN!**

**HC 3315, 3330, 3340 HOCHLEISTUNGS-CHLOR/  
BROMDOSIERANLAGEN FÜR KOMMERZIELLE  
ANWENDUNGEN  
EXPLOSIONSZEICHNUNG**

Teil	Menge	Art.-Nr.	Beschreibung
1	1	R172008	Gewindedeckel 76,2 mm
2	1	R172009	Runddichtring des Deckels
*3	1	R172020	Rückschlagventil
*4	1	R172022	Chlorregelventil
5	2,44 m	R172023	Rohrleitung
1	1	R172214	Verschlussring
2	1	R172385D	Deckelbaugruppe komplett
3	1	R172224X	Entlüftungsventil
4	1	R172221	Runddichtring für Entlüftungsventil
5	1	R172240	Runddichtring zwischen Deckel und Gehäuse
6	1	R172375	Verschlusschraube
7	1	R172374	Verschlussfeder
8	1	R175251	Sieb
9	1	R172435	Prüfkugel
10	1	R172436	Gehäuse mit Stand HC 3315
10A	1	R172437	Gehäuse mit Stand HC 3330
10B	1	R172438	Gehäuse mit Stand HC 3340
11	2	R270484	Dichnnippel 25,4 mm
12	1	R270531	Schraubverbindungsstück 25,4 mm
13	1	R172439	Regelventil
14	1	R172036	Silikonfett
15	Optional	R172288	Rückschlagventil 38,1 - 50,8 mm
16	1	R175009	Ablsventil 12,7 mm
17	1	R172134	Gewindestopfen 12,7 mm
Optional		R172082	Durchflußanzeiger

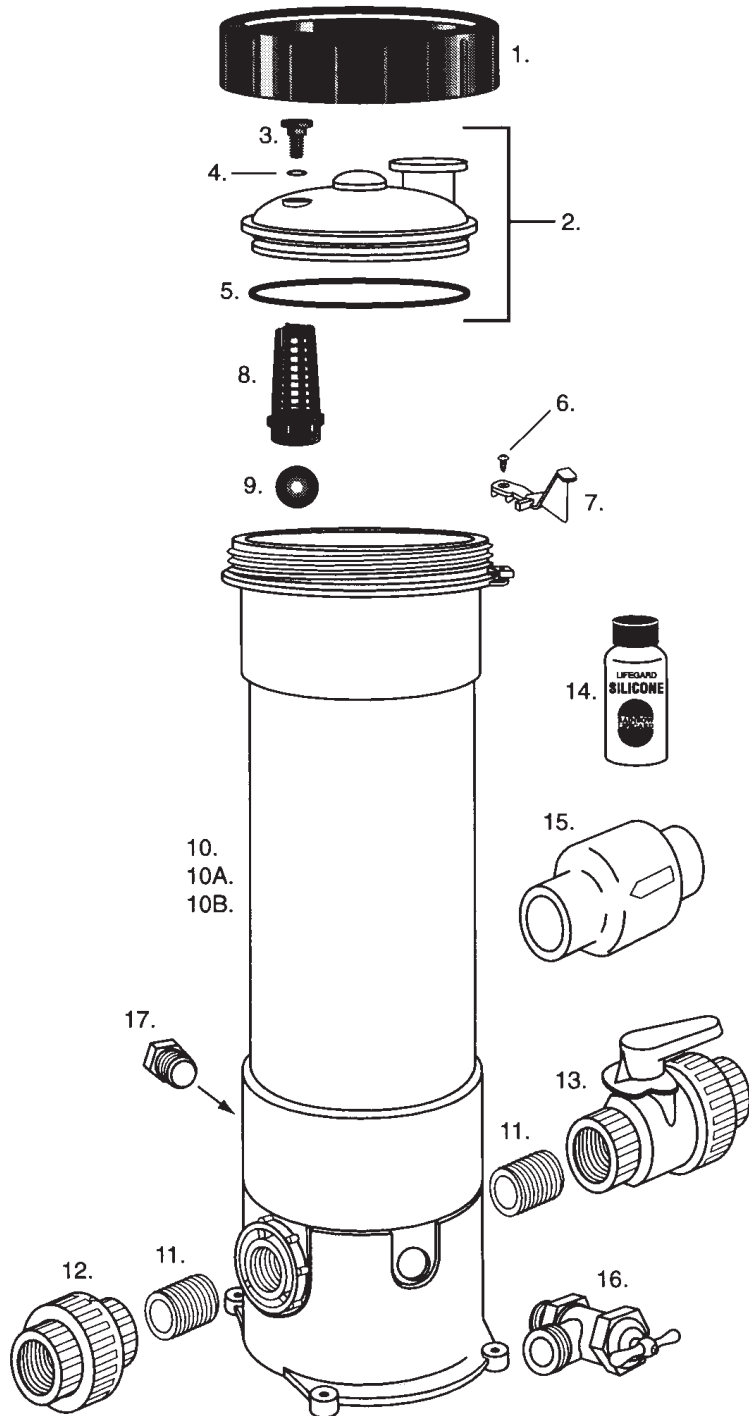

CHECK VALVE = RÜCKSCHLAGVENTIL  
 RETURN TO POOL = ZURÜCK ZUM BECKEN  
 FEEDER = DOSIERANLAGE  
 HEATER = HEIZANLAGE  
 FILTER = FILTERANLAGE  
 PUMP = PUMPE  
 FROM POOL = VOM BECKEN  
 INLET = EINLASS  
 DRAIN = ABLASS

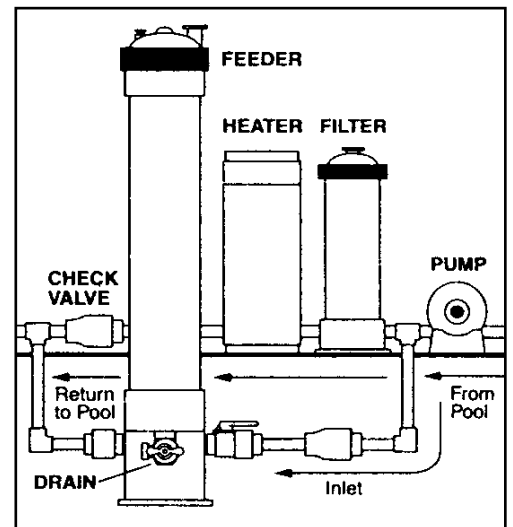

**NSFä**  
 Für die NSF-Eintragung muß ein Durchflußanzeiger wie der R172082 an der Einlaßleitung angebracht sein.

**LEISTUNGSDATEN UND SPEZIFIKATIONEN**

Maximaler Betriebsdruck - 3,5 bar

MODELL	FASSUNGS-VERMÖGEN	AUSSTOSSMENGE (kg/St.)		MAX. BECKENGRÖSSE	
		CHLOR	BROM	CHLOR	BROM
HC 3315	6,8 kg	0,553	0,258	369.445 l	76.463 l
HC 3330	13,6 kg	0,907	0,522	605.648 l	54.819 l
HC 3340	18,1 kg	1,882	0,785	1.256.720 l	232.796 l



# HC 3315, 3330, 3340 DISPOSITIF COMMERCIAL D'ALIMENTATION DE CHLORURE / BROME À HAUTE CAPACITÉ

## CARACTERISTIQUES :

- Modèles à très haute capacité
- S'utilise avec des tablettes ou des bâtons Tricolor ou Brome
- Ne nécessite aucun système spécial de purge d'air

- Complètement fermé - aucun échappement de gaz
- Soupape de contrôle externe anti-obturation
- Ne détériore pas les équipements. Injecte directement le produit désinfectant dans la piscine

VOTRE DISPOSITIF D'ALIMENTATION LIFEGARD EST LE MODELE AUTOMATIQUE LE PLUS EFFICACE QUE VOUS PUISSIEZ ACHETER ET IL EST PARTICULIEREMENT A L'ABRI DES PANNES, MAIS IL PEUT SE REVELER DANGEREUX, TANT POUR VOUS MEME QUE POUR VOTRE EQUIPEMENT. VEUILLEZ RESPECTER SCRUPULEUSEMENT LES CONSIGNES ET PRENDRE TOUTES LES PRECAUTIONS REQUISES. NOUS ATTACHONS UN GRAND PRIX A VOTRE SECURITE ET A LA PROTECTION DE VOTRE EQUIPEMENT

## DANGER - LIRE ATTENTIVEMENT

Il est important de lire toutes les informations AVANT de procéder à l'installation. Ces informations vous aideront à installer correctement votre dispositif d'alimentation et à éviter tout problème dû à une installation incorrecte.

**SI VOUS NE RESPECTEZ PAS LES INSTRUCTIONS, IL PEUT EN RESULTER DES RISQUES D'INCENDIE OU D'EXPLOSION SUSCEPTIBLES DE DETRIERER LES BIENS OU DE CAUSER DES BLESSURES.**

## SI VOTRE PISCINE EST EQUIPEE DE CANALISATIONS EN CUIVRE. STOP !

N'installez pas le dispositif d'alimentation dans un système sanitaire en cuivre. Vous risquez d'endommager les canalisations.

**NOTE :** Si vous utilisez un système de chauffage, veuillez à installer un **COMMUTEUR POMPIER** ou un système équivalent, pour éviter les risques de détérioration et de mauvais fonctionnement de la SOUPAPE DE RETENUE et des autres équipements sensibles aux détériorations thermiques.

## INSTRUCTIONS DE INSTALLATION

Ce dispositif d'alimentation est conçu pour une installation de canalisations rigides utilisant une conduite en PVC de 25,4 mm, et comprend des raccords filetés standard d'admission et de sortie. Son fonctionnement fait appel au différentiel de pression circulant par le dispositif d'alimentation. La ligne d'admission (côté soupape de contrôle du dispositif d'alimentation) se connecte à la canalisation entre la pompe et le filtre. Le côté sortie du dispositif d'alimentation se connecte à la ligne de retour de la piscine derrière le filtre et/ou le système de chauffage, le système de nettoyage de la piscine, les soupapes de partiteur, ou tout autre élément d'équipement (éventuellement installé). Il convient d'installer une soupape de retenue résistant à la corrosion du type du modèle # R172288 de Rainbow entre l'entrée et la sortie du dispositif d'alimentation et l'équipement, pour éviter de détériorer l'équipement. **TOUTE CONCENTRATION ELEVEE DE PRODUIT DESINFECTANT PEUT, EN REFLUANT DANS LE SYSTEME DE CHAUFFAGE OU UN AUTRE EQUIPEMENT LORSQUE LA POMPE EST DEBRANCHEE, ENDOMMAGER CEUX-CI.** Il est recommandé de boulonner le dispositif d'alimentation.

## INSTRUCTIONS DE FONCTIONNEMENT

Faites preuve de la plus grande prudence lorsque vous faites fonctionner le dispositif d'alimentation, ou lors d'un entretien. **N'OUVREZ JAMAIS LE DISPOSITIF D'ALIMENTATION LORSQUE LA POMPE FONCTIONNE. N'INHALEZ PAS DE FUMÉES**, particulièrement dans l'eau chaude, celle-ci pouvant favoriser la formation de davantage de gaz. Conformez-vous aux instructions du fabricant de produits chimiques lorsque vous manipulez ces derniers. Avant de brancher le dispositif d'alimentation, assurez-vous que votre piscine est correctement conditionnée et que le résidu de chlore est compris entre 1,0 et 1,5 ppm (2,0 et 4,0 ppm pour le brome). Consultez votre revendeur local pour plus d'informations concernant le conditionnement de l'eau dans votre région. La quantité de produit désinfectant dont votre piscine a besoin dépend de beaucoup de facteurs (ensoleillement, températures élevées, nombre de baigneurs, etc.), ce qui peut vous amener à devoir modifier de temps en temps le réglage de votre soupape, en vue de vous adapter à ces conditions. Si possible, augmentez le débit d'alimentation un jour ou deux à l'avance. Le

réglage recommandé pour le branchement du système est de # 1. Déterminez, à l'aide d'un kit d'essai, la quantité de produit désinfectant résiduel. Il est recommandé de contrôler chaque jour cette quantité pendant les 5 ou 6 premiers jours, afin de trouver le réglage idéal.

**ATTENTION :** Plus le numéro de réglage est élevé, plus le système délivre une quantité importante de produits chimiques. Il est impératif de procéder, à des fins de contrôle, à des modifications progressives.

## INSTRUCTIONS DE CHARGE

Faites preuve de la plus grande prudence lorsque vous faites fonctionner le dispositif d'alimentation, ou lors d'un entretien.

**N'INHALEZ PAS DE FUMÉES**, particulièrement dans l'eau chaude, celle-ci pouvant favoriser la formation de davantage de gaz. Portez un masque de protection. Conformez-vous aux instructions du fabricant de produits chimiques lorsque vous manipulez ces derniers.

1. Débranchez la pompe et fermez la soupape de contrôle. Attendez une minute. Si le dispositif d'alimentation est en-dessous du niveau d'eau inférieur, veillez à fermer les soupapes en ligne éventuelles, pour éviter tout reflux. Ouvrez la soupape de purge au-dessus du couvercle. Ouvrez la soupape de drainage au bas du dispositif d'alimentation (évacuez toujours l'eau dans un conteneur en plastique et reversez le contenu dans la piscine.

2. Refermez la soupape de drainage. Appuyez sur le ressort de verrouillage pour libérer ce dernier et dévissez l'anneau de verrouillage dans le sens inverse des aiguilles d'une montre. Retirez le couvercle et remplissez à l'aide de tablettes de trichlore ou de brome à dissolution lente, aux dimensions voulues.

3. Avant de replacer le couvercle, nettoyez et lubrifiez le joint torique à l'aide de lubrifiant en silicone Lifeguard exclusivement. Remettez le couvercle fermement en place. Fermez les soupapes de purge. Ajustez sur l'anneau de blocage, dans le sens des aiguilles d'une montre, jusqu'à ce que le ressort se positionne. Ne forcez pas l'anneau de blocage au-delà du ressort de blocage.

4. Ouvrez les soupapes en ligne éventuelles, rebranchez la pompe et les boutons de minuterie.

5. Ajustez la soupape de contrôle au niveau voulu.

**NOTE :** Si ce système fait appel à des soupapes d'isolation, n'oubliez pas d'ouvrir ces dernières avant de mettre le système en route. Afin d'éviter l'accumulation de gaz et de pression dans le dispositif d'alimentation, veillez à maintenir les soupapes de ligne en position ouverte, sauf lors de l'ouverture ou de l'entretien d'une unité d'installation. Refermez la soupape de contrôle lorsque vous ajoutez d'autres produits chimiques dans votre piscine, que vous l'aspirez, que vous réextrayez l'eau ou que vous ajoutez du DE au filtre.

## TRAITEMENT POUR L'HIVER

Si le dispositif d'alimentation est sensible au gel, drainez toute l'eau de la chambre. Retirez soigneusement les tablettes ou les bâtons qui n'auraient pas été dissous. Rincez le dispositif d'alimentation à l'eau, remplacez le couvercle en maintenant la soupape de purge légèrement ouverte et maintenez l'unité d'installation couverte pendant tout l'hiver.



# DANGER

### A lire attentivement

Le présent dispositif d'alimentation est conçu pour s'utiliser exclusivement avec des tablettes de trichloro-s-triazétriène OU des tablettes de brome à dissolution lente. **NE MÉLANGEZ JAMAIS** du trichlore avec du brome, de l'hypochlorure de calcium ou aucun autre produit chimique, ni de l'huile ou de la graisse. **IL PEUT EN RESULTER DES RISQUES D'INCENDIE ET/OU D'EXPLOSION.** N'utilisez jamais d'huiles ou de graisse pour lubrifier le joint torique. Au contact avec du trichlore OU du brome, l'huile peut s'enflammer. Lubrifiez le joint torique à l'aide de lubrifiant pour joint torique en silicone Lifeguard exclusivement, que vous trouverez chez votre revendeur. Si vous devez utiliser dans le dispositif d'alimentation des traitements par chocs ou aux algicides faisant appel à des produits chimiques autres que les tablettes de produit désinfectant, débranchez le dispositif d'alimentation OU retirez les tablettes jusqu'à ce que le traitement par chocs ou aux algicides soit terminé et que tous les granulés soient dissous. A défaut, les granulés pourraient se mélanger dans le dispositif d'alimentation, causant ainsi des **INCENDIES ET/OU DES EXPLOSIONS.** Avec les tablettes, le traitement de choc ou aux algicides dissous dans l'eau ne cause aucun danger. Si vous n'êtes pas le propriétaire d'origine de ce dispositif d'alimentation, ou que vous ne savez pas avec certitude quels produits chimiques ont été utilisés, optez pour la SECURITE et rincez entièrement à l'eau fraîche. **FAITES TOUJOURS PREUVE DE LA PLUS GRANDE PRUDENCE LORSQUE VOUS RETIREZ LE COUVERCLE, N'INHALEZ PAS LES FUMÉES.**



**HC 3315, 3330, 3340 DISPOSITIF COMMERCIAL  
D'ALIMENTATION DE  
CHLORURE / BROME À HAUTE CAPACITÉ  
RELEVÉ DES PIÈCES DÉCRITES**

Article	Quantité	N° de pièce	Description
1	1	R172214	Anneau de blocage
2	1	R172385D	Jeu de couvercle complet
3	1	R172224X	Soupape de purge
4	1	R172221	Soupape d'anneau torique
5	1	R172240	Couvercle d'anneau torique du logement
6	1	R172375	Vis de blocage
7	1	R172374	Ressort de blocage
8	1	R175251	Tamis
9	1	R172435	Bille de contrôle
10	1	R172436	Logement HC 3315 libre
10A	1	R172437	Logement HC 3330 libre
10B	1	R172438	Logement HC 3340 libre
11	2	R270531	Téton serré 25,4 mm
12	1	R270531	Bloc fileté 25,4 mm
13	1	R172439	Soupape de contrôle
14	1	R172036	Lubrifiant en silicone
15	option	R172288	Soupape de retenue de 38,1 - 50,8 mm
16	1	R175009	Soupape de drainage de 12,7 mm
17	1	R172134	Bonde filetée de 12,7 mm
	option	R172082	Indicateur de débit

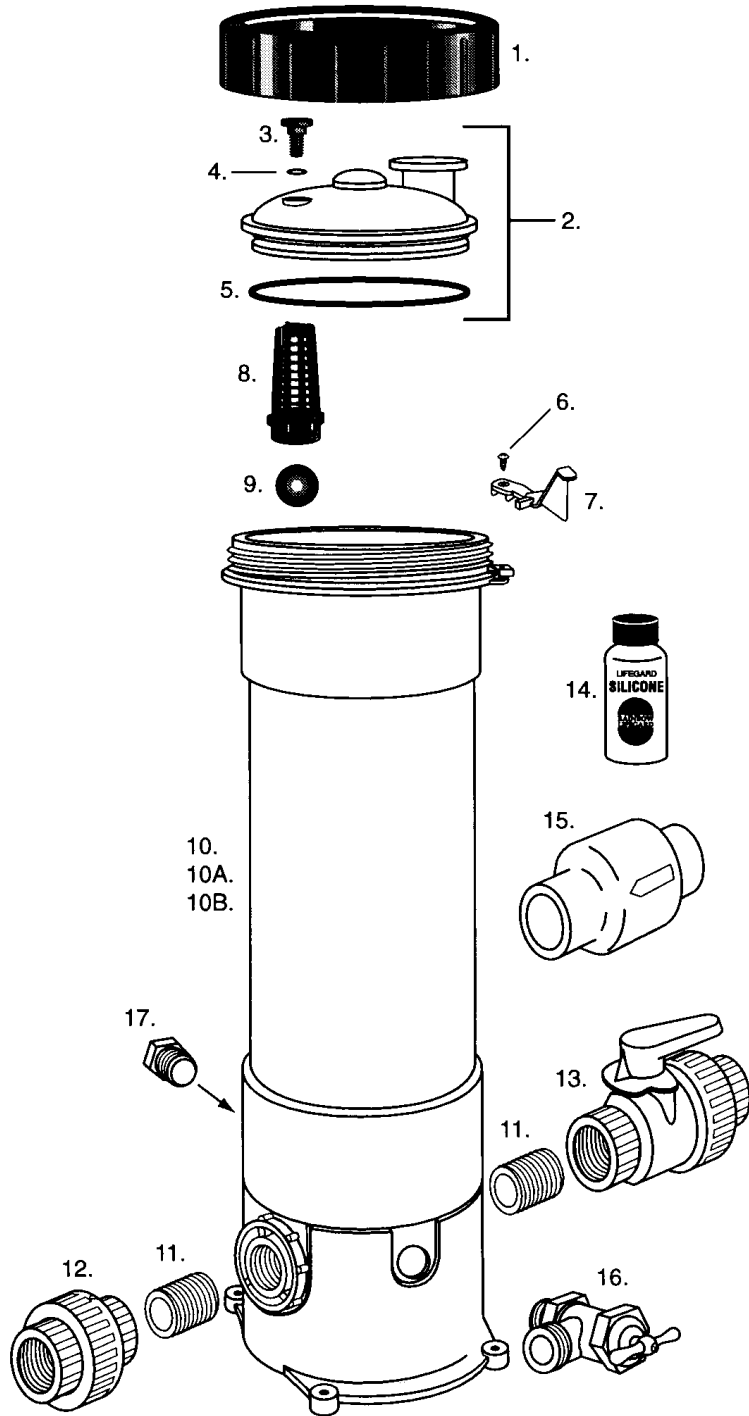

- Feeder = Dispositif d'alimentation
- Heater = Dispositif de chauffage
- Filter = Filtre
- Check Valve = Soupape de retenue
- Pump = Pompe
- Return to Pool = Retour à la piscine
- From Pool = Depuis la piscine
- Drain = Drainage
- Inlet = Admission

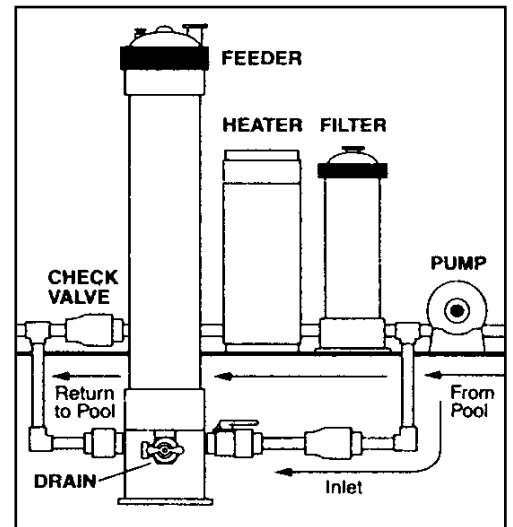

Pour être repris dans la liste NSF, un indicateur de débit de type # R172082 doit être installé sur la ligne d'admission.

**Données & spécifications de performance**

Pression de travail maximum - 3,5 bar

N° de modèle	Capacité	Débit de sortie (kg / h)		Dimensions max. de la piscine	
		Trichlore	Brome	Trichlore	Brome
HC 3315	6,8 kg	0,553	0,258	369.445 l	76.463 l
HC 3330	13,6 kg	0,907	0,522	605.648 l	54.819 l
HC 3340	18,1 kg	1,882	0,785	1.256.720 l	232.796 l



# DOSIFICADOR COMERCIAL DE ALTA CAPACIDAD DE CLORO/BROMO HC 3315, 3330, 3340

## CARACTERÍSTICAS :

- Modelos de capacidad extra grande
- Para utilización con tabletas o barras de tricloro o bromo
- No se requiere una ventilación especial
- Válvula reguladora antiatasco externa positiva
- No daña el equipo. Alimenta el desinfectante directamente en la piscina

**SU DOSIFICADOR LIFEGARD ES EL DOSIFICADOR AUTOMÁTICO MÁS EFICAZ Y SIN PROBLEMAS QUE USTED PUEDE COMPRAR, PERO PUEDE LLEGAR A SER PELIGROSO PARA USTED Y SU EQUIPO. SÍRVASE LEER MUY ATENTAMENTE LAS INSTRUCCIONES Y TENGA EN CUENTA LAS ADVERTENCIAS. SU SEGURIDAD Y LA PROTECCION DE SU EQUIPO ES NUESTRA PRIMERA PREOCUPACIÓN.**

**PELIGRO - LEA CUIDADOSAMENTE** Es importante leer toda la información ANTES de proceder a la instalación. La información lo guiará en la instalación correcta de su aparato dosificador y le evitará problemas originados por una instalación incorrecta. **SI NO SE SIGUEN LAS INSTRUCCIONES, SE PUEDE PROVOCAR EXPLOSIONES Y/O INCENDIOS, CAUSANDO HERIDAS Y/O DAÑOS MATERIALES.**

### SI LAS TUBERÍAS DE SU PISCINA SON DE COBRE ... ¡PARE!

No instale nunca este aparato dosificador en presencia de tuberías de cobre, ya que se pueden dañar los tubos. NOTA: Si se utiliza un calentador, se debe instalar un **INTERRUPTOR DE BOMBEROS** o un dispositivo equivalente, a fin de prevenir daños posibles y manipulaciones incorrectas de la **VÁLVULA DE RETENCIÓN**, así como en otros equipos susceptibles de sufrir daño por calor.

### INSTRUCCIONES DE INSTALACIÓN

Este dosificador se ha concebido para instalaciones sanitarias permanentes que utilizan tubos de PVC de 1" e incluyen conectadores de entrada y salida roscados estándar. Funciona por diferencia de presión que circula a través del dispositivo dosificador. El conducto de entrada (lado de la válvula reguladora del dosificador) se conecta a las tuberías entre la bomba y el filtro. El lado de la salida del dispositivo dosificador se conecta a la línea de retorno a la piscina después del filtro y/o calentador, depurador de la piscina, válvulas derivadoras o cualquier otra pieza o equipo (si hubiera instalado). Se debiera instalar una válvula de retención resistente a la corrosión, tal como la #R172288 de Rainbow, entre la entrada y la salida del dispositivo dosificador y el dispositivo destinado a evitar daños en el equipo. **DAÑOS EN EL CALENTADOR O EN EL EQUIPO PUEDEN RESULTAR DE UNA ALTA CONCENTRACION DEL DESINFECTANTE QUE VUELVE A FLUIR DENTRO CUANDO SE DESCONECTA LA BOMBA.** Se recomienda amarrar el dosificador en el piso con tornillos.

### INSTRUCCIONES DE MANEJO

Cada vez que manipule el dosificador, para sea su funcionamiento o su mantenimiento, tome un máximo de medidas de precaución. **NO ABRA NUCA EL DOSIFICADOR CUANDO ESTÉ FUNCIONANDO LA BOMBA. NO INHALE LOS VAPORES**, especialmente cuando hace calor, lo que puede dar origen a más vapores. Utilice ropa de protección. Observe las instrucciones del fabricante de productos químicos para el manejo de dichos productos químicos. Antes de hacer funcionar el dosificador, su piscina deberá estar correctamente acondicionado y el residuo de cloro tendrá que ser de 1,0 a 1,5 ppm (bromo de 2,0 a 4,0 ppm). Consulte a su distribuidor local sobre la información del tratamiento de agua en su zona. Puesto que la demanda de desinfectante en su piscina depende de múltiples factores (luz solar, altas temperaturas, número de bañistas, etc.), puede que el ajuste de válvulas se deba modificar de vez en cuando, a fin de reajustarlo a las nuevas condiciones. Cuando sea posible, aumente la velocidad de alimentación uno o dos días por adelantado.

El ajuste recomendado para comenzar es #1. Utilice el kit de comprobación para determinar el residuo de desinfectante. Se recomienda verificar el residuo de desinfectante diariamente durante los primeros 5 días, con el objeto de encontrar el ajuste ideal. **NOTA:** Número mayores suministran más producto químico. Para fines de control, es imperativamente necesario efectuar pequeñas variaciones graduales.

### INSTRUCCIONES DE CARGA

Tome el máximo de precauciones cuando haga funcionar o efectúe el mantenimiento del dosificador. **NO INHALE LOS VAPORES**, especialmente cuando hace calor, lo que puede dar origen a más vapores. Utilice ropa de protección. Observe las instrucciones del fabricante de productos químicos para el manejo de dichos productos químicos.

1. Desconecte la bomba y cierre la válvula reguladora. Espere un minuto. Si el dosificador se encuentra bajo el nivel del agua, antes de abrir la válvula de drenaje, asegúrese de cerrar todas las válvulas en línea, a fin de prevenir el reflujo. Abra la válvula de respiración en la parte superior de la tapa. Abra la válvula de drenaje en el fondo del dosificador. (Efectúe siempre el drenaje del agua en un recipiente de plástico y, a continuación, vierta el contenido en la piscina).
2. Cierre la válvula de drenaje. Luego, afloje el muelle sujetador y destornille el anillo sujetador en el sentido contrario al de las agujas del reloj. Quite la tapa y rellene con tabletas de disolución lenta y del tamaño apropiado, sea de cloro o de bromo.
3. Antes de volver a colocar la tapa, limpie y lubrique la junta tórica sólo con lubricante de silicona Lifeguard. Encaje la tapa firmemente en su lugar. Cierre la válvula de ventilación. A continuación, para cerrar, haga girar el anillo sujetador en el sentido de las agujas del reloj, hasta que el muelle sujetador encaje en su lugar. No fuerce el anillo sujetador a sobrepasar el muelle sujetador.
4. Abra todas las válvulas en línea y conecte la bomba, así como los temporizadores.
5. Gradúe la válvula reguladora al ajuste deseado.

**NOTA:** Si se utilizaran válvulas aisladoras en alguna parte del sistema, no debe olvidar abrirlas antes de efectuar la puesta en marcha. A efectos de evitar la acumulación de gas en el dosificador, asegúrese de mantener abierta(s) la(s) válvula(s) de la línea de retorno, salvo cuando se abra o se efectúen tareas de mantenimiento en la unidad. Cierre la válvula reguladora cuando se añadan otros productos químicos en su piscina, se aspire el polvo, se lave a contracorriente o se añada DE al filtro.

### PROTECCIÓN CONTRA LOS AGENTES INVERNALES

Si el dosificador es susceptible de congelarse, efectúe el drenaje de toda el agua de la cámara. Saque cuidadosamente todas las tabletas o barras no disueltas. Lave completamente el dosificador con agua, coloque de nuevo la tapa y deje la válvula de ventilación levemente abierta, y deje la unidad cubierta todo el invierno.

## ⚠ PELIGRO



**Lea atentamente** Este dispositivo dosificador se ha concebido para ser utilizado exclusivamente con tabletas de Tricloro-s-triazinetrione, O BIEN, de bromo, del tipo de disolución lenta. **BAJO NINGUNA CIRCUNSTANCIA** mezcle tricloro ó bromo con hipoclorito de calcio, con otras formas de concentrado de cloro o con otros productos químicos, **HAY PELIGRO DE INCENDIO Y/O EXPLOSIÓN.** NO utilice NUNCA aceites ni grasa para lubricar juntas tóricas. El aceite en contacto con tricloro ó bromo puede provocar **INCENDIO.** Lubrique la junta tórica sólo con lubricante de silicona para junta tórica Lifeguard, disponible donde su distribuidor. Si se debiera aplicar un tratamiento de choque o utilizar algicidas que contengan productos químicos diferentes a los de las tabletas desinfectantes del dosificador, desconecte el dosificador O BIEN quite las tabletas hasta que el tratamiento de choque o antialgas se haya completado y todos los gránulos se hayan disueltos. De lo contrario, puede que se mezclen los gránulos en el aparato de alimentación provocando **INCENDIO Y/O EXPLOSIÓN.** El tratamiento de choque o antialgas disuelto en agua es seguro con tabletas. Si usted no es el propietario original de este dispositivo dosificador o no está seguro de qué tipo de productos químicos se utilizaron previamente, **ACTÚE SOBRE SEGURO** y enjuáguelo bien con agua fresca. **SIEMPRE SE TIENE QUE TENER CUIDADO AL SACAR LA TAPA. NO INHALE LOS VAPORES.**

**DOSIFICADOR COMERCIAL DE ALTA CAPACIDAD  
DE CLORO/BROMO HC 3315, 3330, 3340  
DETALLE DE LAS PIEZAS DE REPUESTO**

Item	Cant.	Pieza Nro.	Descripción
1	1	R172214	Anillo de sujeción
2	1	R172385D	Conjunto de tapa completo
3	1	R172224X	Válvula de ventilación
4	1	R172221	Válvula de junta tórica
5	1	R172240	Tapa de junta tórica para carcasa
6	1	R172375	Tornillo de sujeción
7	1	R172374	Muelle de sujeción
8	1	R175251	Tornillo
9	1	R172435	Bola de retención
10	1	R172436	Carcasa con su base HC3315
10A	1	R172437	Carcasa con su base HC3330
10B	1	R172438	Carcasa con su base HC3340
11	2	R270484	Manguito de unión de rosca exterior de 1"
12	1	R270531	Unión roscada de 1"
13	1	R172439	Válvula reguladora
14	1	R172036	Lubricante de silicona
15	Opcional	R172288	1½" - 2" Válvula de retención
16	1	R175009	Válvula de drenaje de ½"
17	1	R172134	Tapón roscado
Opcional		R172082	Indicador de velocidad de flujo

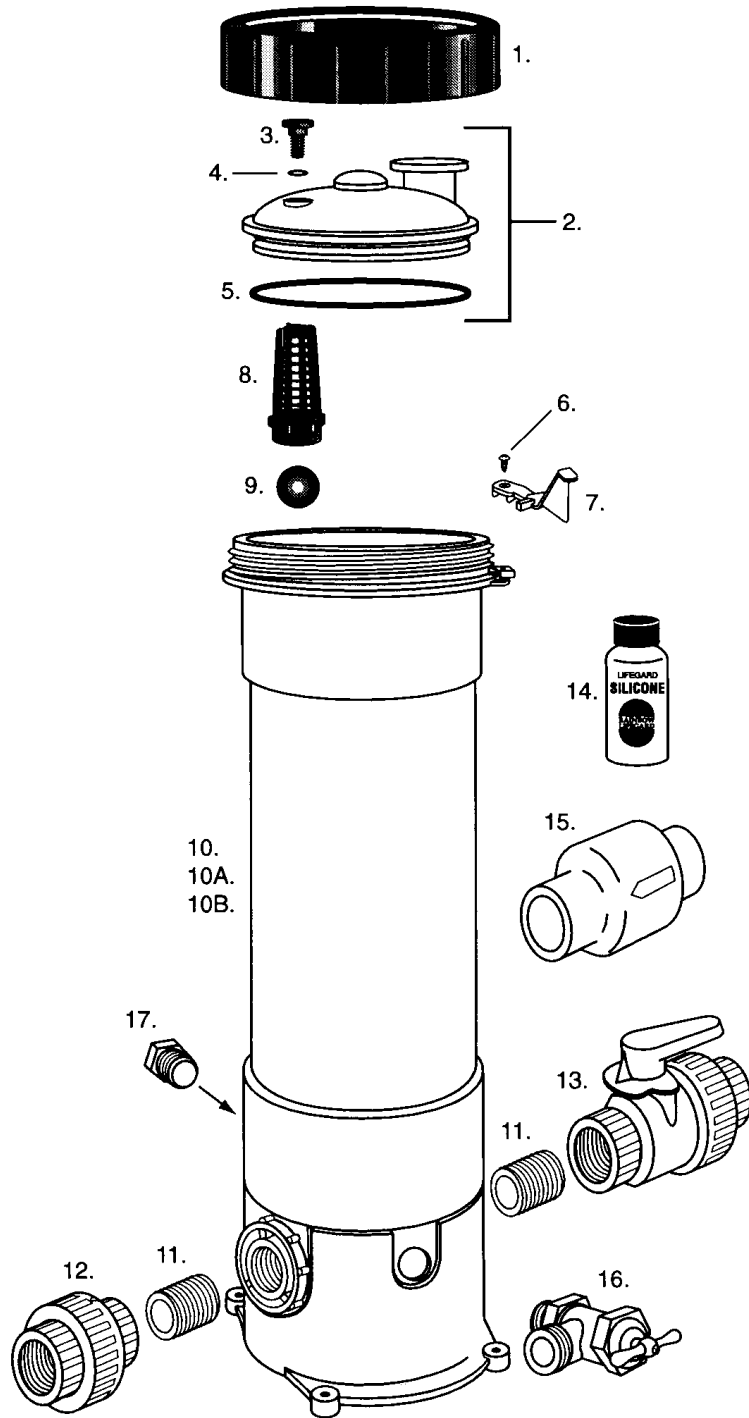

FEEDER = DOSIFICADOR  
 HEATER = CALENTADOR  
 FILTER = FILTRO  
 PUMP = BOMBA  
 CHECK VALVE = VÁLVULA DE RETENCIÓN  
 RETURN TO POOL = CONDUCTO DE RETOMOA LA PISCINA  
 FROM POOL = DESDE LA PISCINA  
 INLET =  
 DRAIN = DRENAJE

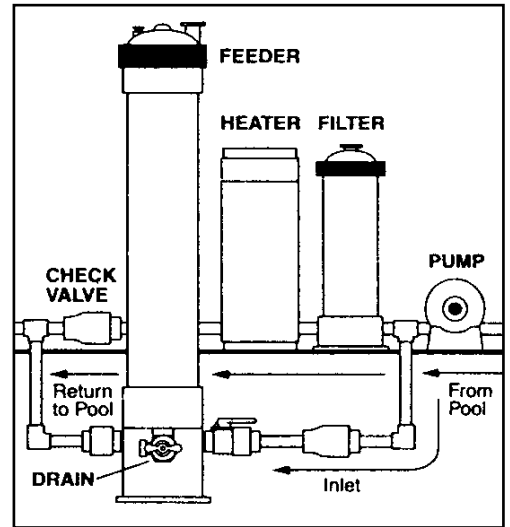

**DATOS DE PRESTACIONES Y ESPECIFICACIONES**

Presión máxima de trabajo - 3,5 bar

MODELO NRO.	CAPACIDAD	VELOCIDAD DE PRODUCCIÓN (Kg/h)		DIMENSIONES MAX. DE LA PISCINA	
		TRICLORO	BROMO	TRICLORO	BROMO
HC 3315	6,8 kg	0,553	0,258	369.445 liter	76.463 liter
HC 3330	13,6 kg	0,907	0,522	605.648 liter	54.819 liter
HC 3340	18,1 kg	1,882	0,785	1.256.720 liter	232.796 liter



Para estar habilitado por la NSF (National Science Foundation - Fundación Nacional para la Ciencia) se debe instalar en el conducto de entrada un indicador de velocidad de flujo tal como el #R172082.



# HC 3315, 3330, 3340 COMMERCIEEL CHLOOR/BROOMTOEVOERAPPARAAT MET HOGE CAPACITEIT

## KENMERKEN:

- Modellen met een extra hoge capaciteit.
- Voor gebruik met trichloor- of broomtabletten of -staafjes.
- Geen speciale ontfluchting vereist.

- Volledig afgesloten - geen ontsnappende gassen.
- Positieve externe niet-verstoppende regelklep.
- Geen apparatuurschade. Voert het zuiveringsproduct rechtstreeks naar het zwembad.

UW LIFEGUARD®-TOEVOERAPPARAAT IS HET MEEST EFFICIËNTE EN STORINGVRIJE AUTOMATISCHE TOEVOERAPPARAAT DAT U IN DE HANDEL KUNT VINDEN, MAAR HET KAN OOK GEVAARLIJK ZIJN VOOR U EN UW UITRUSTING. DAAROM DIEN U DE INSTRUCTIES NAUWGEZET TE VOLGEN EN ALLE WAARSCHUWINGEN IN ACHT TE NEMEN. DE VEILIGHEID VAN U EN UW UITRUSTING ZIJN ONZE VOORNAAMSTE ZORG.

## GEVAAR - AANDACHTIG LEZEN

Het is belangrijk dat u al de informatie leest **ALVORENS** van start te gaan met de installatie. De informatie helpt u uw toevoerapparaat correct te installeren zodat er zich later geen problemen kunnen voordoen ten gevolge van een foute installatie. **ALS DE INSTRUCTIES NIET IN ACHT WORDEN GENOMEN KAN DAT LEIDEN TOT BRAND EN/OF ONTPLOFFINGEN EN BIJGEVOLG TOT SCHADE AAN MATERIAAL OF TOT LICHAMELIJKE LETSELS.**

## ALS UW ZWEMBAD OF BUBBELBAD KOPEREN LEIDINGEN HEEFT ... STOP!!

Installeer uw toevoerapparaat nooit in koperen installaties omdat dat beschadiging van de leidingen tot gevolg kan hebben. **OPMERKING:** bij gebruik van verwarmingstoestellen dient er een **BRANDWEERSCHAKELAAR** of een gelijkaardige voorziening te worden geïnstalleerd ter voorkoming van mogelijke beschadiging en een foute bediening van de **TERUGSLAGKLEP** en andere apparatuur die door hitte kan worden beschadigd.

## INSTALLATIE-INSTRUCTIES

Dit toevoerapparaat is bestemd voor installatie in harde leidingen van 25,4 mm PVC en omvat standaard inlaat- en uitlaattittings met schroefdraad. Het werkt op basis van een drukdifferentieel dat door het apparaat circuleert. De inlaatleiding (regelklep op de zijkant van het apparaat) wordt aangesloten op de zwembadleidingen tussen de pomp en de filter. De uitlaatkant van het toevoerapparaat wordt aangesloten op de zwembadterugvoerleiding achter de filter en/of de verwarming, de zwembad-zuiveringsinstallatie, de wisselkleppen en eventuele andere uitrustingselementen (indien aanwezig). Er moet een corrosiebestendige terugslagklep, zoals een Rainbow R172288, worden geïnstalleerd tussen de inlaat en uitlaat van het toevoerapparaat en de uitrusting om uitrustingschade te voorkomen. **SCHADE AAN DE VERWARMING OF ANDERE UITRUSTINGSELEMENTEN KAN WORDEN VEROORZAAKT WANNEER WATER MET EEN HOOG GEHALTE AAN ZUIVERINGSPRODUCT ERIN TERUGSTROOMT WANNEER DE POMP WORDT STILGELEGD.** Het is raadzaam het toevoerapparaat vast te schroeven.

## BEDIENINGINSTRUCTIES

Wees uiterst voorzichtig bij het bedienen of onderhouden van het toevoerapparaat. **OPEN HET APPARAAT NOOIT WANNEER DE POMP DRAAIT. ADEM DE ONTSNAPPENDE DAMPEN NOOIT IN,** vooral niet bij heet weer, wanneer er nog meer dampen vrijkomen. Draag beschermende kledij. Volg de aanwijzingen van de fabrikant voor het behandelen van chemicaliën. Alvorens u uw toevoerapparaat inschakelt, moet uw zwembad behoorlijk geconditioneerd worden en moet u ervoor zorgen dat residuwaarde 1,0 tot 1,5 ppm bedraagt (broom 2,0 tot 4,0 ppm). Raadpleeg uw plaatselijke dealer voor informatie met betrekking tot waterconditionering in uw streek. Aangezien de behoefte aan zuiveringsproduct in uw zwembad/bubbelbad van een heleboel factoren afhangt (zonlicht, aantal badgasten, watertemperatuur, enz.) is het mogelijk

dat de klepinstelling nu en dan moet worden gewijzigd op basis van die omstandigheden. Verhoog de toevoersnelheid indien mogelijk een dag of twee van tevoren. De aanbevolen opstartinstelling is 1. Gebruik een testkit voor het bepalen van het chemische residu. Het is raadzaam het chemische residu gedurende de eerste 5 dagen dagelijks te controleren. **OPMERKING:** hoe hoger het cijfer hoe meer product er wordt toegevoerd. Kleine graduele wijzigingen zijn noodzakelijk voor een goede controle.

## VULINSTRUCTIES

Wees uiterst voorzichtig bij het bedienen of onderhouden van het toevoerapparaat. **ADEM DE ONTSNAPPENDE DAMPEN NOOIT IN,** vooral niet bij heet weer, wanneer er nog meer dampen vrijkomen. Draag beschermende kledij. Volg de aanwijzingen van de fabrikant voor het behandelen van chemicaliën.

1. Schakel de pomp uit en sluit de regelklep. Wacht één minuut. Als het apparaat zich onder de waterspiegel bevindt, moet u eventuele inlinekleppen sluiten alvorens u de aftapklep opendraait, om terugstroming te voorkomen. Open de ontfluchtingsklep op het deksel. Open de aftapklep onderaan het toevoerapparaat. (Laat de vloeistof altijd in een plastic bak vloeien en giet ze vervolgens terug in het zwembad.)
2. Sluit de aftapklep. Druk de borgveer naar beneden en schroef de sluitring los in tegenwijzerzin. Verwijder het deksel en vul het apparaat met de juiste traag oplossende chloor- of broomtabletten.
3. Alvorens het deksel weer aan te brengen, reinigt u de O-ring en smeert u hem in met Lifeguard Silicone Lubricant (geen ander smeermiddel!). Druk het deksel stevig op zijn plaats. Sluit de ontfluchtingsklep. Schroef de sluitring in wijzerzin vast tot de borgveer vastklikt. Forceer de sluitring niet voorbij de borgveer.
4. Draai eventuele inlinekleppen open en schakel de pomp en tijdschakelaars weer in.
5. Zet de regelklep in de gewenste stand.

**OPMERKING:** Als er ergens in het systeem isolatiekleppen worden gebruikt, mag u niet vergeten die open te zetten voor het opstarten van het toevoerapparaat. Om gasophoping en overdruk in het apparaat te voorkomen, moet u de terugvoerleiding-klep(pen) open laten, behalve wanneer u het apparaat moet openen of wanneer u er onderhoudswerkzaamheden op moet uitvoeren. Sluit de regelklep wanneer u andere chemicaliën in uw zwembad doet, tijdens het stofzuigen, tijdens het teruglopen of wanneer u kiezelgoer bij de filter doet.

## VOORBEREIDEN OP VORST

Als het toevoerapparaat tijdens de winter wordt blootgesteld aan vorst dient u alle water uit de kamer te verwijderen. Verwijder eventuele onopgeloste tabletten of staafjes. Spoel het apparaat uit met water. Breng het deksel weer aan met de ontfluchtingsklep lichtjes open en houd het apparaat de hele winter afgedekt.

## GEVAAR



### AANDACHTIG LEZEN

Dit toevoerapparaat is uitsluitend bestemd voor gebruik met traag oplossende trichloor-s-triazinetrionetabellen OF broomtabletten. **OMWILLE VAN BRAND- EN/OF ONTPLOFFINGSGEVAAR** mag trichloor OF broom IN GEEN ENKEL GEVAL worden vermengd met calcium hypochloride, met andere vormen van geconcentreerde chloor of met andere chemicaliën. Gebruik **NOOIT** enige soorten olie of vet om de O-ring mee in te smeren. Als olie in contact komt met trichloor OF broom kan er **BRAND** ontstaan. Smeer de O-ring uitsluitend in met "Lifeguard Silicone O-ring Lubricant", die u kunt kopen bij uw dealer. In geval van schok- of algicidebehandelingen waarbij andere chemicaliën worden gebruikt dan de zuiveringstabletten, dient u het toevoerapparaat uit te schakelen OF de tabletten eruit te verwijderen tot de schok- of algibenhandeling voltooid is en alle korreltjes opgelost zijn. Als u dat verzuimt, kunnen er korreltjes in het toevoerapparaat terecht komen, wat kan leiden tot **BRAND EN/OF ONTPLOFFINGEN**. De schok- of algibenhandeling opgelost in water is veilig met tabletten. Als u niet de oorspronkelijke eigenaar bent van dit toevoerapparaat of als u niet zeker weet welk chemisch product er in werd gebruikt, speel dan **VEILIG** en spoel het apparaat eerst uit met zuiver water. **WEES ALTIJD UITERST VOORZICHTIG BIJ HET VERWIJDEREN VAN HET DEKSEL. ADEM EVENTUELE ONTSNAPPENDE GASSEN NIET IN.**

**HC 3315, 3330, 3340 COMMERCIEEL  
CHLOOR/BROOMTOEVOERAPPARAAT  
MET HOGE CAPACITEIT ONDERDELEN**

Item	Hoeveelheid	Onderdeelnr.	Beschrijving
1	1	R172214	Sluitring
2	1	R172385D	Compleet dekselgeheel
3	1	R172224X	Ontluchtingsklep
4	1	R172221	O-ring klep
5	1	R172240	O-ring tussen deksel en behuizing
6	1	R172375	Borgschroef
7	1	R172374	Borgveer
8	1	R175251	Zeef
9	1	R172435	Afsluitkogel
10	1	R172436	HC 3315 behuizing met statief
10A	1	R172437	HC 3330 behuizing met statief
10B	1	R172438	HC 3340 behuizing met statief
11	2	R270484	25,4 mm vaste nippel
12	1	R270531	25,4 mm schroefdraadverbindingstuk
13	1	R172439	Regelklep
14	1	R172036	Silicone-smearmiddel
15	Optie	R172288	38,1 mm-50,8 mm terugslagklep
16	1	R175009	12,7 mm aftapklep
17	1	R172134	12,7 mm PVC-vulschroef
Optie		R172082	Stromingaanwijzer

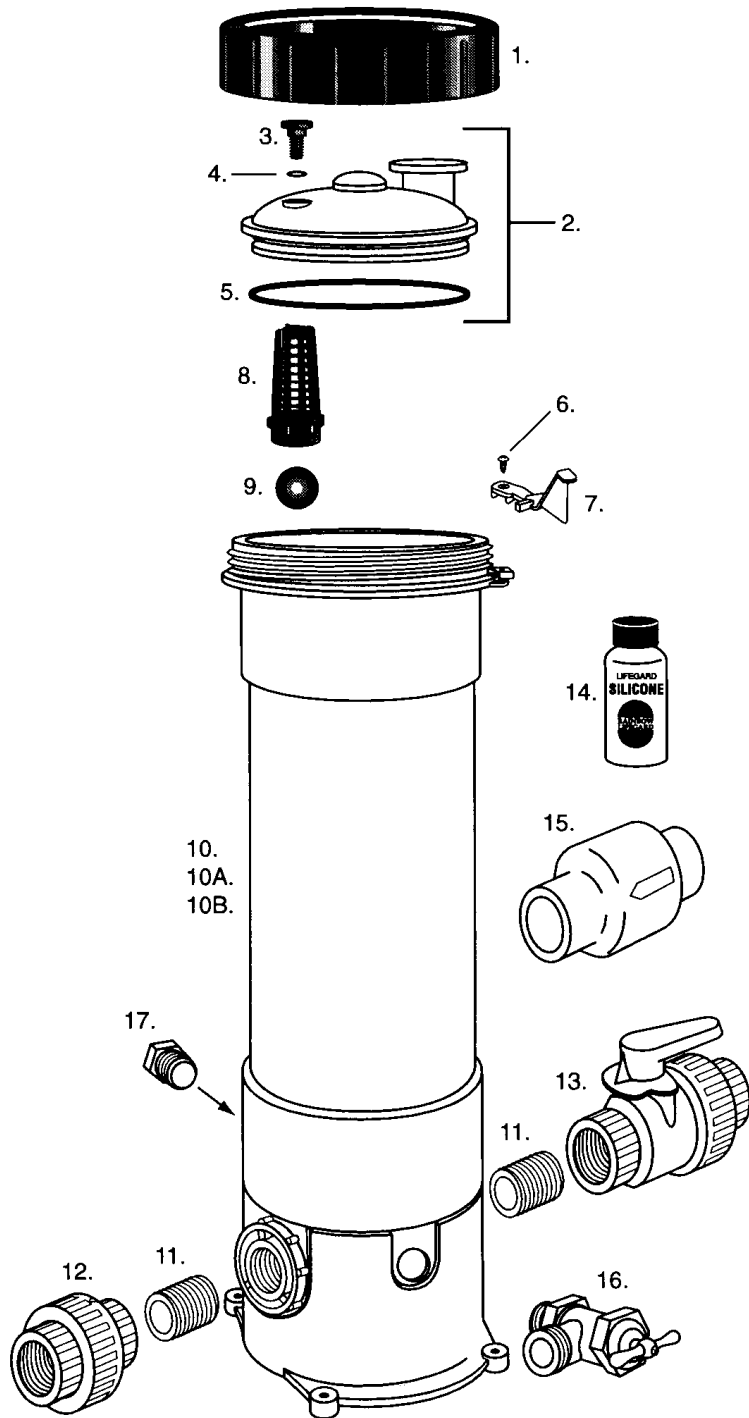

Return to pool = Terug naar zwembad  
 Feeder = Toevoerapparaat  
 Heater = Verwarming  
 Filter = Filter  
 Pump = Pomp  
 From pool = Van zwembad  
 Inlet = Inlaat  
 Outlet = Uitlaat

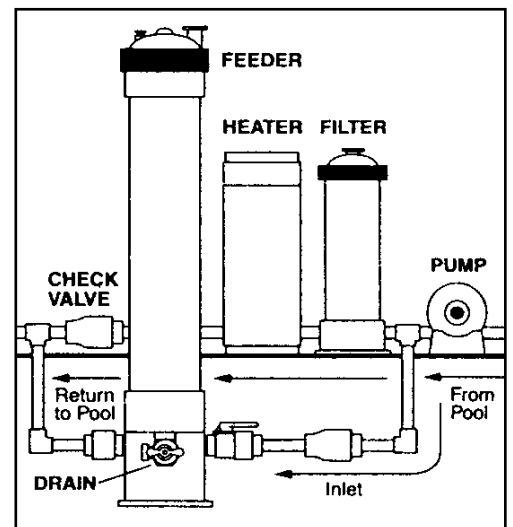

**PRESTATIEGEGEVENS & SPECIFICATIES**

Maximale bedrijfsdruk - 3,5 bar

MODELNR	CAPACITEIT	OUTPUTSNELHEID (kg/u)		MAXIMALE ZWEMBADAFMETINGEN	
		TRICHLOR	BROOM	TRICHLOR	BROOM
HC 3315	6,8 kg	0,553	0,258	369.445 liter	76.463 liter
HC 3330	13,6 kg	0,907	0,522	605.648 liter	54.819 liter
HC 3340	18,1 kg	1,882	0,785	1.256.720 liter	232.796 liter



Voor een NSF-certificaat moet de inlaatleiding worden voorzien van een stromingaanwijzer zoals R172082.



# ALIMENTATORI COMMERCIALI DI CLORO/BROMO AD ELEVATA CAPACITA' HC 3315, 3330, 3340

## CARATTERISTICHE:

- Modelli ad elevata capacità
- Da usare con pastiglie o bastoncini di tricloro o bromo
- Non richiede nessuno speciale sfiatatoio
- Completamente cappottati - nessuna possibilità di fuga di gas
- Pratica valvola esterna anti-intasamento di comando del cloro
- Nessun rischio di danni all'impianto. Immette il disinfettante direttamente nella vasca.

L'alimentatore Lifeguard è il cloratore automatico più efficiente, privo di inconvenienti, che possiate mai acquistare. Ciò nonostante, è anche potenzialmente pericoloso per le persone e gli impianti. Seguire esattamente le istruzioni e prendere ogni tipo di precauzione. La vostra sicurezza e la protezione del vostro impianto sono la nostra principale preoccupazione.

## PERICOLO - LEGGERE ATTENTAMENTE

E' importante leggere tutte le informazioni PRIMA di procedere all'installazione. Le informazioni sono indispensabili per montare correttamente l'alimentatore ed evitare i problemi dovuti ad errori d'installazione.

**SE NON SI SEGUONO LE ISTRUZIONI, SI PUÒ VERIFICARE UN INCENDIO O UN'ESPLOSIONE CON RELATIVI DANNI ALLE PERSONE E ALLE COSE.**

## SE LA VOSTRA VASCA HA TUBAZIONI DI RAME, STOP !

Non installare mai l'alimentatore in tubazioni di rame perché può danneggiarle. (Vedere il foglio allegato ATTENZIONE - Sicurezza dell'impianto).

**NOTA:** se si usano dei riscaldatori, si deve installare un interruttore per pompieri o simile per prevenire eventuali danni ed evitare l'impiego scorretto della VALVOLA DI CONTROLLO e di altri componenti soggetti a danni termici.

## INSTALLAZIONE

Questo alimentatore è destinato ad impianti idraulici resistenti con tubi in PVC da 25,4 mm e comprende i raccordi filettati d'entrata e d'uscita. Funziona mediante differenziale di pressione che circola attraverso l'alimentatore. Collegare il tubo d'entrata (valvola di comando sul lato dell'alimentatore) alla tubazione tra la pompa e il filtro. Collegare l'uscita dell'alimentatore al tubo di riflusso della vasca dopo il filtro e/o il riscaldatore, il depuratore, le valvole di deviazione o qualsiasi altro componente dell'impianto (se installato). Una valvola di controllo anticorrosione tipo Rainbows #R172288 deve essere installata tra l'entrata e l'uscita dell'alimentatore e l'impianto onde evitare danni a quest'ultimo. IL RISCALDATORE OD ALTRI DISPOSITIVI DELL'IMPIANTO POSSONO SUBIRE DANNI SE VENGOANO ATTRAVERSATI DA UN'ELEVATA CONCENTRAZIONE DI DISINFETTANTE QUANDO LA POMPA E' DISATTIVATA. Si consiglia di fissare la base dell'alimentatore con dei bulloni.

## ISTRUZIONI D'USO

Fare estrema attenzione quando si utilizza l'alimentatore o se ne effettua la manutenzione. **NON APRIRE MAI L'ALIMENTATORE MENTRE LA POMPA E' IN FUNZIONE. NON RESPIRARE I FUMI**, soprattutto in presenza di acqua calda che può sviluppare ulteriori gas. Indossare una maschera di protezione. Seguire i consigli del fabbricante per la manipolazione del prodotto chimico. Prima di azionare l'alimentatore, la vostra vasca deve essere stata adeguatamente depurata e i residui di cloro non devono superare 1,0-1,5 pm (quelli di bromo i 2,0 - 4,0 ppm). Rivolgersi al rivenditore locale per ottenere le informazioni sulla depurazione dell'acqua nella vostra regione. Poiché il fabbisogno di disinfettante di una vasca dipende da molti fattori; luce solare, numero di bagnanti, temperatura dell'acqua, etc., può essere necessario modificare l'impostazione della

valvola ogni volta per adattarla alle condizioni attuali. Se possibile, aumentare l'erogazione uno o due giorni in anticipo. La regolazione iniziale consigliata è #1. Usare un kit di test per determinare la quantità di residui di disinfettante. Controllare i residui quotidianamente per trovare la regolazione ideale. Più alto è il numero della regolazione, maggiore è la quantità di disinfettante erogato. Piccole variazioni graduali sono indispensabili per la regolazione.

## ISTRUZIONI DI RICARICA

Fare estrema attenzione quando si utilizza l'alimentatore o se ne effettua la manutenzione. **NON RESPIRARE I FUMI**, soprattutto in presenza di acqua calda che può sviluppare ulteriori gas. Indossare una maschera di protezione. Seguire i consigli del fabbricante per la manipolazione del prodotto chimico.

1. Disattivare la pompa e chiudere la valvola di comando. Aspettare un minuto. Se l'alimentatore si trova sotto il livello dell'acqua, prima di aprire la valvola di drenaggio, controllare che ogni altra valvola in-linea sia chiusa per evitare un risucchio. Aprire la valvola di sfianto in cima al coperchio. Aprire la valvola di drenaggio alla base dell'alimentatore. (Svuotare sempre l'acqua in un contenitore di plastica e riversarne poi il contenuto nella vasca).
2. Chiudere la valvola di drenaggio. Abbassare la molla di bloccaggio e svitare l'anello di bloccaggio in senso antiorario. Rimuovere il coperchio e inserire pastiglie di cloro o di bromo a lenta dissoluzione di dimensioni adatte.
3. Prima di rimettere il coperchio, pulire e lubrificare l'anello di tenuta toroidale usando esclusivamente Silicone Lifeguard. Rimettere il coperchio. Chiudere la valvola di sfianto. Avvitare l'anello di bloccaggio in senso orario finché la molla di bloccaggio non si reinserisce a scatto. Non forzare l'anello di bloccaggio oltre la molla di bloccaggio.
4. Aprire ogni altra valvola in-linea ed azionare la pompa e gli interruttori del timer.
5. Impostare la valvola di comando sulla posizione desiderata.

**NOTA:** Se si usano delle valvole di isolamento in qualche punto del sistema, ci si deve ricordare di aprirle prima della messa in funzione. Per impedire l'accumulo di gas e di pressione nell'alimentatore, verificare che le valvole del tubo di riflusso siano aperte (ma devono essere chiuse quando si apre o si pulisce l'alimentatore). Chiudere la valvola di comando quando si immettono altri prodotti chimici nella piscina, quando la si pulisce aspirando, la si lava in controcorrente o si aggiunge DE al filtro.

## PRECAUZIONI PER L'INVERNO

Se l'alimentatore è esposto al gelo, svuotare tutta l'acqua dalla camera. Rimuovere con attenzione ogni pastiglia o bastoncino non del tutto dissolti. Sciacquare l'alimentatore con acqua, rimettere il coperchio con la valvola di sfianto leggermente aperta e conservarlo al coperto per tutto l'inverno.



## PERICOLO



### LEGGERE ATTENTAMENTE

Questo alimentatore è adatto all'uso di pastiglie di acido s-triclorocianurico o di bromo a lenta dissoluzione. **NON** mischiare **IN NESSUN CASO** il tricloro con bromo, ipoclorito di calcio, altri tipi di cloro concentrato o altri prodotti chimici. **PERICOLO DI INCENDIO O DI ESPLOSIONE.** **NON** usare **MAI** olii o grassi per lubrificare l'anello di tenuta toroidale. L'olio a contatto con il tricloro o il bromo può **INCENDIARSI**. Lubrificare l'anello di tenuta toroidale esclusivamente con silicone Lifeguard, ottenibile presso il vostro rivenditore. Fare attenzione nel rimuovere il coperchio dell'alimentatore. Non respirare i fumi. Se si devono usare nell'alimentatore trattamenti shock o prodotti chimici anti-alghe diversi dalle pastiglie di disinfettante, **DISATTIVARE** l'alimentatore **OPPURE** estrarre le pastiglie finché non si è completato il trattamento shock o anti-alghe e tutti i granuli non si sono dissolti completamente. In caso contrario, i granuli che si mischiassero all'interno dell'alimentatore possono provocare **INCENDI OD ESPLOSIONI**. Il trattamento shock o anti-alghe dissolto in acqua è inoffensivo in presenza delle pastiglie. Se questo alimentatore è di seconda mano o se non si è sicuri di quali prodotti chimici siano stati usati, è necessario essere **PRUDENTI** e sciacquarlo molto bene sotto acqua corrente. **FARE SEMPRE ATTENZIONE QUANDO SI TOGLIE IL COPERCHIO. NON RESPIRARE I FUMI.**

**ALIMENTATORI COMMERCIALI DI  
CLORO/BROMO AD ELEVATA CAPACITA' HC  
3315, 3330, 3340  
SCHEMA COMPONENTI SOSTITUIBILI**

Voce	Quantità	N° articolo	Descrizione
1	1	R172214	anello di bloccaggio
2	1	R172385D	gruppo completo coperchio
3	1	R172224X	valvola di sfiato
4	1	R172221	anello di tenuta toroidale della valvola
5	1	R172240	anello di tenuta toroidale del coperchio
6	1	R172375	vite di bloccaggio
7	1	R172374	molla di bloccaggio
8	1	R175251	griglia
9	1	R172435	sfera di ritegno
10	1	R172436	corpo HC 3315 con supporto
10A	1	R172437	corpo HC 3330 con supporto
10B	1	R172438	corpo HC 3340 con supporto
11	2	R270531	raccordo filettato stretto 25,4 mm
12	1	R270531	bocchettone filettato 25,4 mm
13	1	R172439	valvola di comando
14	1	R172036	lubrificante silicone
15	opzionale	R172288	valvola di controllo 38,1 mm - 50,8 mm
16	1	R175009	valvola di drenaggio 12,7 mm
17	1	R172134	tappo a vite filettata 12,7 mm
	opzionale	R172082	indicatore di portata

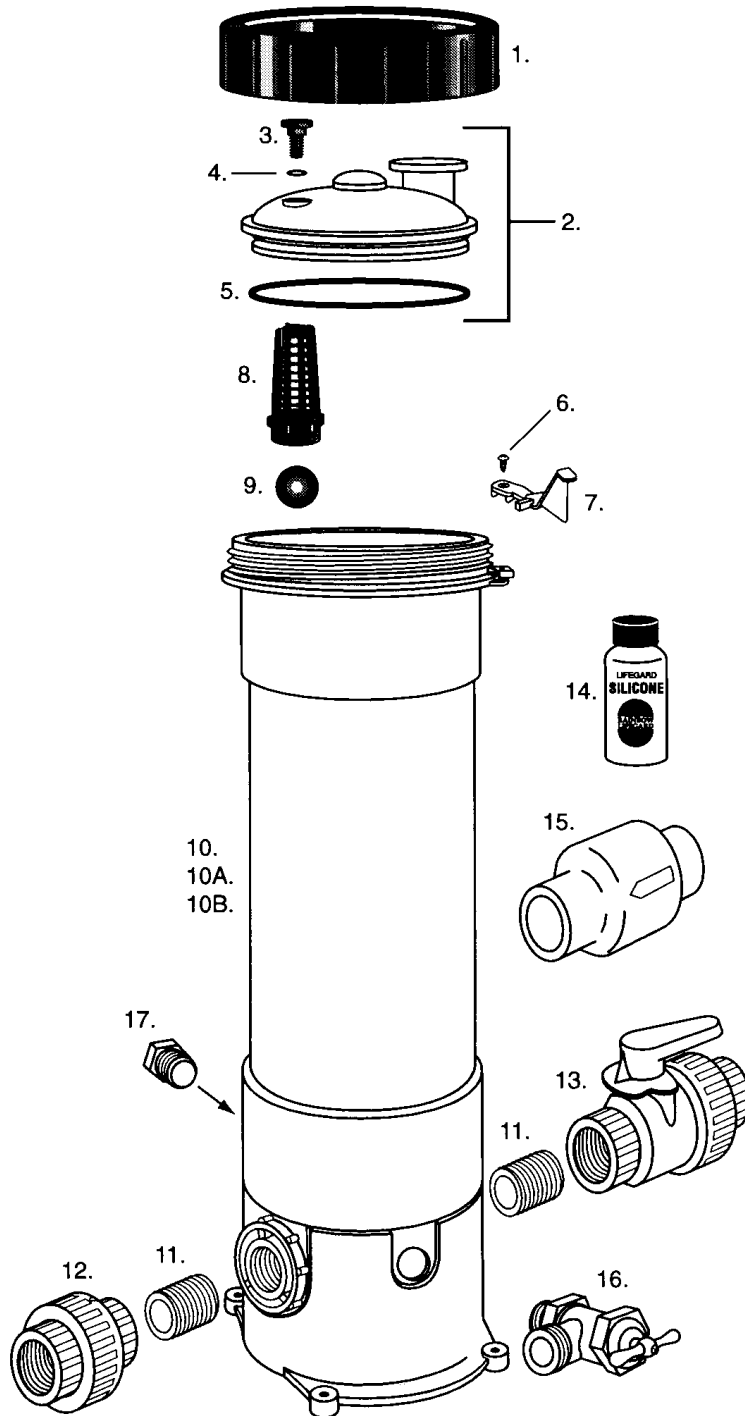

Feeder = Alimentatore  
 Heater = Riscaldatore  
 Filter = Filtro  
 Check Valve = Valvola di Comando  
 Pump = Pompa  
 Drain = Drenaggio  
 Return to Pool = Verso la Vasca  
 From Pool = Dalla Vasca  
 Inlet = Entrata

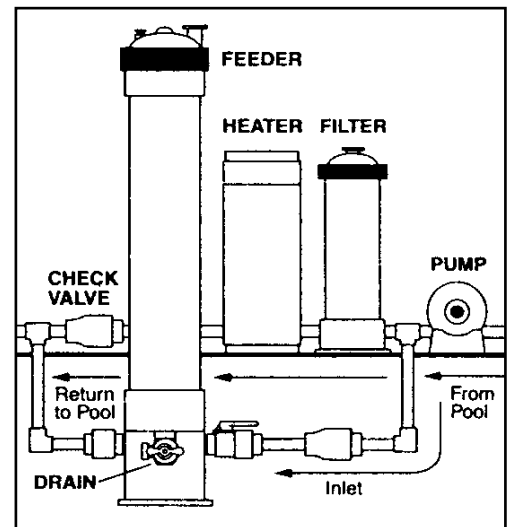

DATI DI RENDIMENTO E TECNICI					
Pressione di lavoro massima - 3,5 bar					
modello	capacità	quantità erogata (kg/h)		dimensioni	
		tricloro	bromo	tricloro	bromo
HC 3315	6,8 kg	0,553	0,258	369.445 l	76.463 l
HC 3330	13,6 kg	0,907	0,522	605.648 l	54.819 l
HC 3340	18,1 kg	1,882	0,785	1.256.720 l	232.796 l



Per essere autorizzati da NSF, si deve installare un indicatore di portata tipo #R172082 sul tubo d'entrata.



# HC 3315, 3330, 3340 ALIMENTADOR COMERCIAL DE CLORO/BROMO DE ALTA CAPACIDADE

## CARACTERÍSTICAS:

- Modelos de capacidade extra-grande
- Para utilização com pastilhas ou bastões de Tricloro ou Bromo
- Não necessita de uma ventilação especial

- Completamente fechado - não há gases que escapem.
- Válvula de controlo externa para detectar entupimento
- Não danifica o equipamento. Alimenta directamente a piscina ou a fonte com o produto saneador.

O SEU ALIMENTADOR LIFEGARD<sup>®</sup> É O ALIMENTADOR MAIS EFICAZ E FIÁVEL QUE SE PODE COMPRAR, MAS, APESAR DISSO, PODE SER PERIGOSO PARA SI E O SEU EQUIPAMENTO. QUEIRA SEGUIR ESCRUPULOSAMENTE AS INSTRUÇÕES E PRESTE ATENÇÃO A TODAS AS ADVERTÊNCIAS. A SUA SEGURANÇA E A PROTECÇÃO DO SEU EQUIPAMENTO SÃO A NOSSA PRIMEIRA PREOCUPAÇÃO.

## PERIGO - LEIA CUIDADOSAMENTE

É importante ler toda a informação ANTES de proceder à instalação. A informação guiá-lo-á a instalar propriamente o seu alimentador e a evitar problemas devidos a uma instalação imprópria.

**SE NÃO SEGUIR AS INSTRUÇÕES, PODERIA PROVOCAR UM INCÊNDIO OU UMA EXPLOÇÃO, O QUE PODERIA TER POR CONSEQUÊNCIAS UMA DANIFICAÇÃO DA SUA PROPRIEDADE OU FERIMENTOS PESSOAIS.**

**SE A SUA PISCINA OU FONTE TIVER UMA CANALIZAÇÃO DE COBRE...ALTO!!** Nunca instale o alimentador numa canalização de cobre visto que o tubo ficará danificado. OBSERVAÇÃO: Se se utilizar um aquecedor, tem de se instalar um COMUTADOR DE BOMBEIRO ou equivalente para evitar uma danificação possível e um funcionamento impróprio da VÁLVULA DE CONTROLO e outro equipamento sujeito a danificação pelo calor.

## INSTRUÇÕES DE INSTALAÇÃO

Este alimentador foi concebido para uma instalação de canalização dura com um cano em PVC de 25,4 mm e inclui encaixes roscados padrão de admissão e descarga. Funciona por um diferencial de pressão que circula pelo alimentador. A linha de admissão, (lado da válvula de controlo do alimentador) está conectada com a canalização entre a bomba e o filtro. A linha de descarga do alimentador está conectada com a linha de descarga da piscina a seguir ao filtro e/ou o aquecedor, o limpador de piscina, as válvulas de desvio ou qualquer outra peça do equipamento (se instalada). Deve-se instalar uma válvula de controlo resistente à corrosão como, por exemplo, #R172288 de Rainbow entre a admissão e a descarga do alimentador e o equipamento para evitar que o equipamento fique danificado. O AQUECEDOR OU OUTRO EQUIPAMENTO PODE FICAR DANIFICADO POR CAUSA DE UMA ALTA CONCENTRAÇÃO DO PRODUTO SANEADOR QUE RETORNA PARA ESTE, QUANDO A BOMBA ESTÁ DESLIGADA. Aconselha-se a que se feche o alimentador.

## INSTRUÇÕES DE OPERAÇÃO

Faça prova de extremo cuidado ao trabalhar com o alimentador ou limpá-lo. NUNCA ABRA O ALIMENTADOR COM A BOMBA A FUNCIONAR. NÃO INALE VAPORES, especialmente com tempo quente, o que pode provocar mais gases. Use equipamento de protecção. Siga as instruções do fabricante para o manuseamento do produto químico. Antes de pôr a funcionar o alimentador, a sua piscina deve estar devidamente acondicionada e o resíduo de cloro tem de ser de 1,0 a 1,5 ppm. (Bromo 2,0 a 4,0 ppm). Consulte o seu revendedor local para obter informação sobre o acondicionamento da água na sua área. Como o consumo do produto saneador da sua piscina varia e depende de muitos factores (como, por exemplo, a luz do sol, altas temperaturas, o número de banhistas, a temperatura da água, etc.), pode ser que tenha de mudar de vez em quando a regulação da sua válvula para ajustá-la a estas

condições. Sempre que for possível, aumente a dose do alimentador com um ou dois dias de antecedência. A regulação de arranque aconselhada é #1. Utilize um conjunto de ensaio tal como Rainbow Lifeguard #752 para determinar os resíduos do produto saneador. Aconselha-se a que se verifique todos os dias o resíduo químico durante os primeiros cinco dias. OBSERVAÇÃO : Os números mais altos consomem mais produtos químicos. É imperativo proceder a pequenas mudanças graduais para efeitos de controlo.

## INSTRUÇÕES DE CARREGAMENTO

Faça prova de extremo cuidado ao trabalhar com o alimentador ou ao limpá-lo. NÃO INALE VAPORES, especialmente com tempo quente, o que pode originar mais gases. Use equipamento de protecção. Siga as instruções químicas do fabricante para o manuseamento do produto químico.

1. Desligue a bomba e feche a válvula de controlo. Espere um minuto. Se o alimentador estiver debaixo do nível de água, verifique se, antes de abrir a válvula de drenagem, todas as válvulas em linha do alimentador estão fechadas. (Sempre deixe escoar a água num contentor de plástico e, a seguir, vase o conteúdo na piscina).
2. Feche a válvula de drenagem. A seguir, empurre a mola de aperto para baixo e desaperte o colar de aperto no sentido contrário ao dos ponteiros de relógio. Remova a tampa e encha o alimentador com pastilhas de cloro ou bromo de dissolução lenta e de tamanho apropriado.
3. Antes de recolocar a tampa, limpe e lubrifique a junta tórica exclusivamente com Lubrificante Silicone de Lifeguard. Empurre firmemente a tampa no seu lugar. Feche a válvula de ventilação. Enrosque o colar de aperto no sentido dos ponteiros de relógio até que a mola de aperto se ponha no seu lugar. Não force o colar de aperto além da mola de aperto.
4. Abra todas as válvulas em linha e ligue os interruptores da bomba e do temporizador.
5. Ajuste a válvula de controlo na posição desejada.

**OBSERVAÇÃO :** Se se tiverem utilizado válvulas de isolamento em qualquer ponto no seu sistema, deve lembrar-se de as abrir antes do arranque. Para evitar que se formem gases e pressão no alimentador, assegure-se de guardar aberta(s) a(s) válvula(s), excepto ao abrir a unidade ou ao limpá-la. Feche a válvula de controlo ao adicionar outros produtos químicos na sua piscina, ao esvaziar, reenché-la ou a adicionar diatomito ao seu filtro.

## PREPARAÇÃO PARA O INVERNO

Se o alimentador estiver sujeito ao gelo, deixe escorrer toda a água da câmara. Remova cuidadosamente todas as pastilhas ou bastões não dissolvidos. Passe o alimentador por água, recoloque a tampa com a válvula de ventilação ligeiramente aberta e guarde a unidade coberta durante o Inverno todo.

## É PERIGO

### êLEIA CUIDADOSAMENTE

Este alimentador foi concebido para utilizar somente com pastilhas de Tricloreto-s-triazinetrione OU pastilhas de Bromo do tipo de dissolução lenta . EM CASO ALGUM se deve misturar Tricloreto OU Bromo com Hipoclorito de Cálcio, com outras formas de cloro concentrado ou com outros produtos químicos, o que PODERIA PROVOCAR UM INCÊNDIO E/OU UMA EXPLOÇÃO. NUNCA utilize óleos ou gordura para lubrificar a junta tórica. O óleo em contacto com Tricloreto OU Bromo pode provocar um INCÊNDIO. Lubrifique a junta tórica unicamente com Lubrificante para junta tórica de Silicone Lifeguard, vendido pelo seu revendedor. Se se tiverem de utilizar no alimentador um tratamento de choque ou um tratamento contra as algas outros que as pastilhas do produto saneador, desligue o Alimentador OU remova as pastilhas até que se tenha completado o tratamento de choque ou o tratamento contra as algas e que se tenham dissolvido todos os grânulos. Se não fizer assim, pode ser que os grânulos se misturem no alimentador o que pode causar UM INCÊNDIO E/OU UMA EXPLOÇÃO. O tratamento de choque ou o tratamento contra as algas dissolvido na água está seguro com pastilhas. . Se não for o proprietário original deste alimentador, ou se não tiver a certeza de qual foi o produto saneador utilizado, escolha a segurança e passe-o cuidadosamente por água fresca. DEVE-SE TER CUIDADO AO REMOVER A TAMPA DO ALIMENTADOR. NÃO INALE VAPORES.



**HC 3315, 3330, 3340**  
**ALIMENTADOR COMERCIAL DE CLORO/BROMO**  
**DE ALTA CAPACIDADE DESENHO**  
**FRAGMENTADO DOS SOBRESSELENTES**

Objecto	Quantidade	Sobreselente n.º	Descrição
1	1	R172214	Colar de aperto
2	1	R172385D	Conjunto completo da tampa
3	1	R172224X	Válvula de ventilação
4	1	R172221	Válvula de junta tórica
5	1	R172240	Junta tórica entre a tampa e o alojamento
6	1	R172375	Parafuso de aperto
7	1	R172374	Mola de aperto
8	1	R175251	Crivo
9	1	R172435	Bola de verificação
10	1	R172436	Alojamento HC 3315 com suporte
10A	1	R172437	Alojamento HC 3330 com suporte
10B	1	R172438	Alojamento HC 3340 com suporte
11	2	R270484	Bocal de fechar de 25,4 mm
12	1	R270531	União roscada de 25,4 mm
13	1	R172039	Válvula de controlo
14	1	R172036	Lubrificante Silicone
15	Opcional	R172288	Válvula de controlo de 38,1 - 50,8 mm
16	1	R175009	Válvula de drenagem de 12,7 mm
17	1	R172134	Bujão roscado de 12,7 mm
	Opcional	R172082	Indicador de fluxo

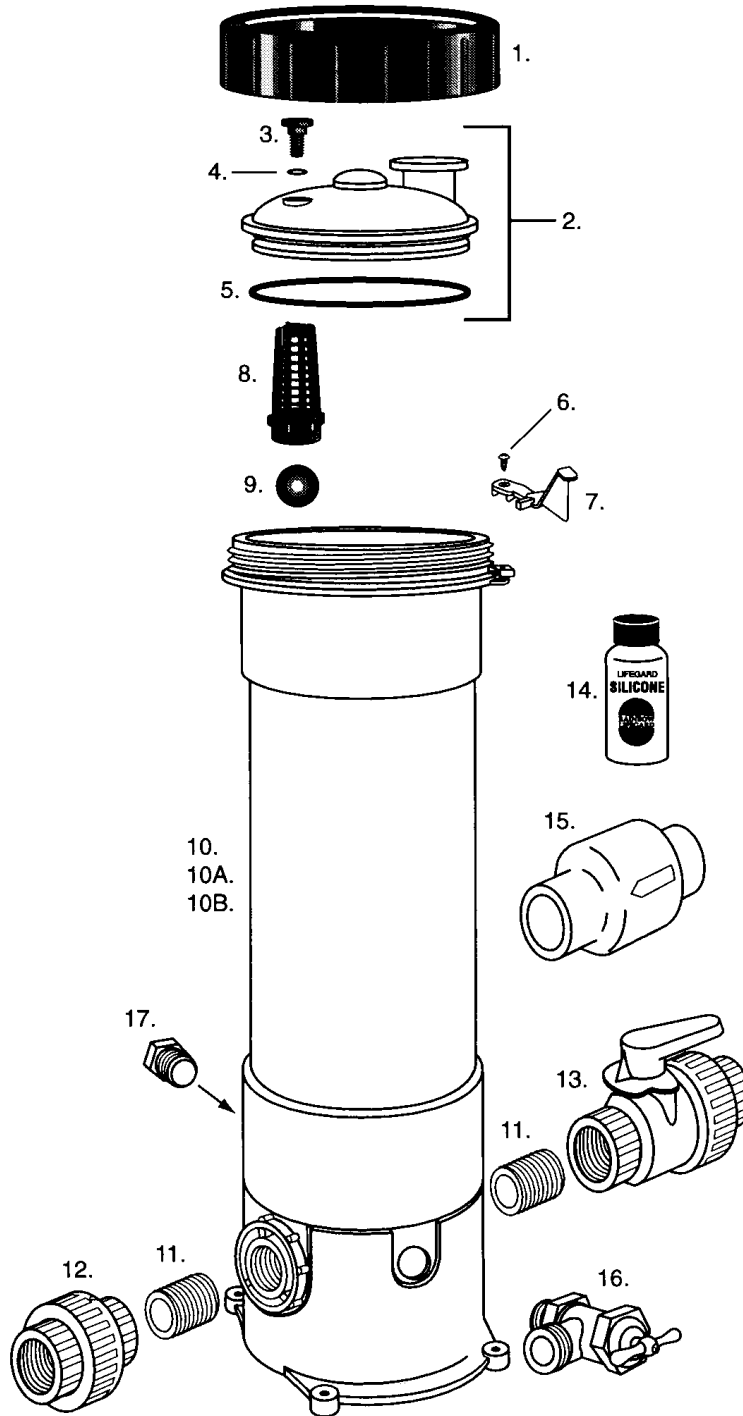

- FEEDER = ALIMENTADOR
- HEATER = AQUECEDOR
- FILTER = FILTRO
- CHECK VALVE = VÁLVULA DE CONTROLO
- PUMP = BOMBA
- RETURN TO POOL = REGRESSI PARA A PISCINA
- FROM POOL = A PARTIR DA PISCINA
- DRAIN = DRENO
- INLET = ADMISSÃO

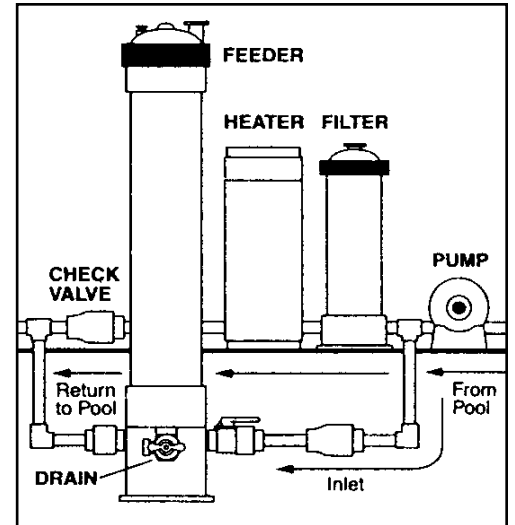

DADOS DE RENDIMENTO & ESPECIFICAÇÕES					
Pressão de trabalho máxima - 3,5 bar					
MODELO N.º	APA-CIDADE	QUANTIDADE DE SAÍDA (Kg/hr)		TAMANHO DE PISCINA MÁXIMO	
		TRI-CLORO	BROMO	TRI-CLORO	BROMO
HC 3315	6,8 kg	0,553	0,258	369.445 l	76.463 l
HC 3330	13,6 kg	0,907	0,522	605.648 l	54.819 l
HC 3340	18,1 kg	1,882	0,785	1.256.720 l	232.796 l



Para se encontrar na lista NSF, deve-se instalar na linha de admissão um indicador de quantidade de fluxo como, por exemplo, #R172082.



Sanford, NC  
 Moorpark, CA