

# STA-RITE®

## MODULAR DE FILTERS

### O W N E R ' S M A N U A L

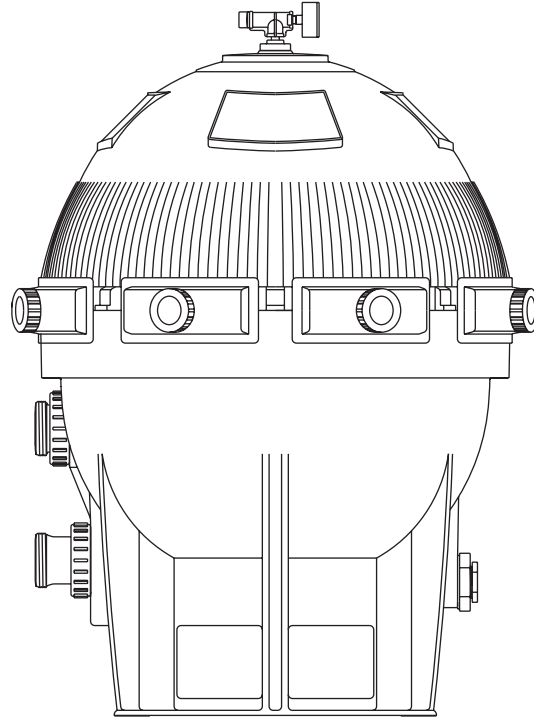

---

### INSTALLATION, OPERATION & PARTS



### MODELS

S7MD60

S7MD72

This manual should be furnished to the end user of this filter; its use will reduce service calls and chance of injury and will lengthen filter life.

---

### Pentair Water Pool and Spa, Inc.

© 2010 Pentair Water Pool and Spa, Inc. All rights reserved. This document is subject to change without notice.

1620 Hawkins Ave., Sanford, NC 27330 • (919) 566-8000

10951 West Los Angeles Ave., Moorpark, CA 93021 • (805) 553-5000

### Customer Support: (800) 831-7133

Sta-Rite® and Pentair Water Pool and Spa® are registered trademarks of Pentair Water Pool and Spa, Inc. and/or its affiliated companies in the United States and/or other countries. Unless noted, names and brands of others that may be used in this document are not used to indicate an affiliation or endorsement between the proprietors of these names and brands and Pentair Water Pool and Spa, Inc. Those names and brands may be the trademarks or registered trademarks of those parties or others. Printed in U.S.A.

03/24/10

S596 (Rev. B)

E  
N  
G  
L  
I  
S  
H

F  
R  
A  
N  
Ç  
A  
I  
S

E  
S  
P  
A  
Ñ  
O  
L

# MODULAR DE FILTERS

To avoid unneeded service calls, prevent possible injuries, and get the most out of your filter, READ THIS MANUAL CAREFULLY!

The Sta-Rite System 3 Modular DE Filter:

- Is designed to filter water for swimming pools.
- Is an excellent performer; durable, reliable.

## Table of Contents

Safety Instructions.....	3
General Information.....	4
Installation .....	5
Specifications .....	6
Initial Startup.....	7
Filter Disassembly / Assembly.....	8
Cleaning the Filter .....	9
Filter Backwash Procedure.....	9
Module Cleaning Procedure.....	10
Special Cleaning Instructions.....	11
System Inspection .....	11
Winterizing .....	12
Troubleshooting Guide .....	13
Repair Parts List.....	14



## READ AND FOLLOW SAFETY INSTRUCTIONS!

**⚠** This is the safety alert symbol. When you see this symbol on your filter or in this manual, look for one of the following signal words and be alert to the potential for personal injury.

**⚠ DANGER** warns about hazards that will cause death, serious personal injury, or major property damage if ignored.

**⚠ WARNING** warns about hazards that can cause death, serious personal injury, or major property damage if ignored.

**⚠ CAUTION** warns about hazards that will or can cause minor personal injury or property damage if ignored.

NOTICE indicates special instructions not related to hazards.

Carefully read and follow all safety instructions in this manual and on equipment. Keep safety labels in good condition; replace if missing or damaged.

**⚠ WARNING** Hazardous pressure. Incorrectly installed or tested equipment may fail, causing severe injury or property damage. Read and follow instructions in owner's manual when installing and operating equipment. Have a trained pool professional perform all pressure tests.

1. Do not connect system to a high pressure or city water system.
2. Use equipment only in a pool or spa installation.
3. Trapped air in system can cause explosion. BE SURE all air is out of system before operating or testing equipment.
4. DO NOT pressure test with compressed air!

Before pressure testing, make the following safety checks:

- Check all clamps, bolts, lids, and system accessories before testing.
- Release all air in system before testing.
- Tighten Sta-Rite trap lids to 30 ft. lbs. (4.1 kg-cm) torque for testing.
- Water pressure for test must be less than 25 PSI (172 kPa).
- Water Temperature for test must be less than 100° F. (38° C).
- Limit test to 24 hours. After test, visually check system to be sure it is ready for operation. Remove trap lid and retighten hand tight only.

NOTICE: These parameters apply to Sta-Rite equipment only. For non-Sta-Rite equipment, consult equipment manufacturer.

	<p><b>⚠ WARNING</b></p> <p>If filter clamps are adjusted or removed under pressure, tank may explode, causing severe injury or major property damage.</p>	<p><b>BEFORE WORKING ON FILTER:</b></p> <ol style="list-style-type: none"> <li>1. Stop pump.</li> <li>2. Open air release valve.</li> <li>3. Release all pressure from system.</li> </ol>
	<p><b>⚠ WARNING</b></p> <p>Filter pumps require hazardous voltage which can shock, burn, or cause death.</p>	<p><b>BEFORE WORKING ON PUMP OR MOTOR</b></p> <p>Disconnect power to motor at main circuit breaker. Discharge motor capacitor to ground.</p>

## GENERAL INFORMATION

- Clean a new pool as well as possible before filling pool and operating filter. Excess dirt and large particles of foreign matter in the system can cause serious damage to the filter and pump.
- With a diatomaceous earth (DE) filter system in place and operating correctly, clean water is returned to the pool faster than pool water is being contaminated. A typical pool installation will require approximately one week to obtain and maintain the sparkle that your filter is capable of giving you.
- DO NOT use more than the recommended amount of DE in your filter. To do so can cause a buildup of DE and "bridging" between the elements which will plug the filter.

### **WARNING**

**Hazardous pressure.  
Can cause severe  
injury or major  
property damage  
from tank blow up.**

Release all pressure  
and read instructions  
before working on filter.

 If filter is improperly disassembled or assembled, it can explode under pressure! To avoid danger of severe injury or major property damage, always follow service instructions in this manual when working on filter!

 NEVER operate this filter system at more than 50 pounds per square inch (50 PSI/345kPa) pressure! Be sure filter pressure gauge operates when system is operating. If pressure gauge is damaged or does not work, replace it.

 Purge all air from system before operating system. NEVER operate filter with air trapped inside.

- On a new pool installation, we recommend:

1. Disassemble the filter after the initial cleanup.

 To prevent severe injury or major property damage, exactly follow "Filter Disassembly/Assembly Procedure" on Page 8.

2. Remove and hose down the module to remove contaminants.

- It is a good idea to remove the module once a year and soak it in a filter cleaning solution to remove accumulated body oils, etc.; see Page 11, "Special Cleaning Instructions".
- Cleaning interval is based on pressure differential, not on length of time filter is operated. Different water conditions will have different normal cleaning intervals. If backwashing filter is not possible, use "Module Cleaning Procedure", Page 10, at regular intervals to clean filter.
- Check local codes for restrictions on backwash to waste piping, separation tank requirements and spent D.E. disposal requirements.

# INSTALLATION

Installation of filter should only be done by qualified, licensed personnel.

## Filter mount must:

- Provide weather and freezing protection.
- Provide space and lighting for easy access for routine maintenance. (See Figure 1 and Table II, Page 6, for space requirements.)
- Be on a reasonably level surface and provide adequate drainage.
- Be as close to pool as possible to reduce line loss from pipe friction.

## Piping:

- Piping must conform to local/state plumbing and sanitary codes.
- Use Teflon tape or Plasto-Joint Stik® on all male connections of plastic pipe and fittings. DO NOT use pipe compounds on plastic pipe; it will cause the pipe to crack. Do not use sealant on unions—assemble them dry and hand tight.
- Support pipe independently to prevent strains on filter or valve.
- Use 2" (51mm) pipe to reduce pressure losses as much as possible.  
NOTICE: Filter may be located away from pool, but for adequate flow larger pipe may be needed. Check local codes for remote installation.
- Fittings restrict flow; for best efficiency use fewest possible fittings.
- Keep piping tight and free of leaks: pump suction line leaks may cause trapped air in filter tank or loss of prime at pump; pump discharge line leaks may show up as dampness or jets of water.
- NOTICE: Overtightening can crack filter ports.

## Valves:

- A check valve installed ahead of filter inlet will prevent contaminants from draining back into pool.
- A check valve installed between filter and heater will prevent hot water from backing up into filter and deforming internal components.
- For installation allowing backwashing, install Sta-Rite Two Position Slide Valve or Multiport Selector Valve with filter. See Table I. If you intend to clean your filter according to "Module Cleaning Procedure", Page 10, no slide or multi-port valve is required. See Figures 1 and 2, Page 6, for correct water flow when connecting pipe.
- Filter ports and valve ports are furnished with union connections. DO NOT use pipe sealants on union collar (nut).
- Use care before assembly not to damage union sealing surfaces or O-Ring.
- To allow recirculation during precoat (if precoat pot is used), install a recirculation line with shut-off between pad return line and pump suction.

TABLE I - Sta-Rite valves for use with Model S7MD60 and S7MD72 filters

Port Size	Part Number
2"	Multi-port 18201-0300
2"	Plastic Slide 14935-0300

NOTICE: Use of valves other than those listed above could cause reversed water flow through filters and damage to internal filter components.

## Electrical

- All wiring, grounding and bonding of associated equipment must meet local and/or National Electrical Code standards.

Plasto-Joint Stik® is a registered trademark of La-Co Industries, Inc.

# SPECIFICATIONS

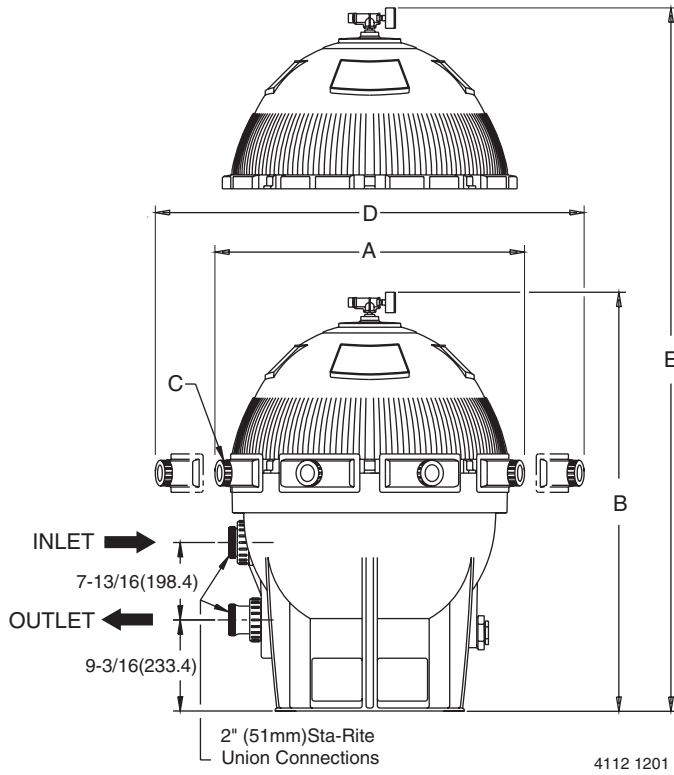

FIGURE 1 – Dimensions in inches (mm)

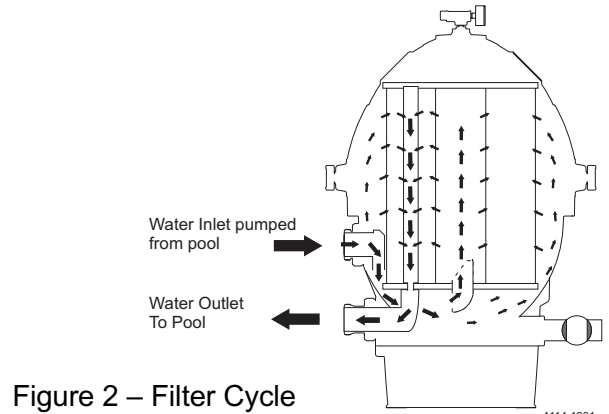

Figure 2 – Filter Cycle

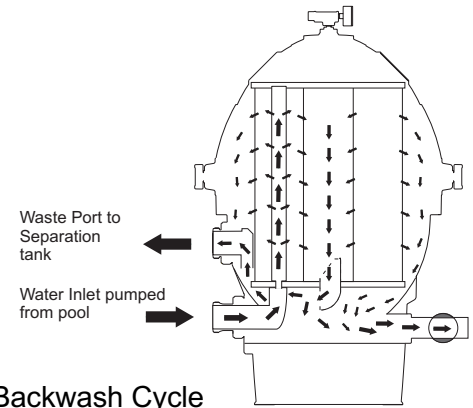
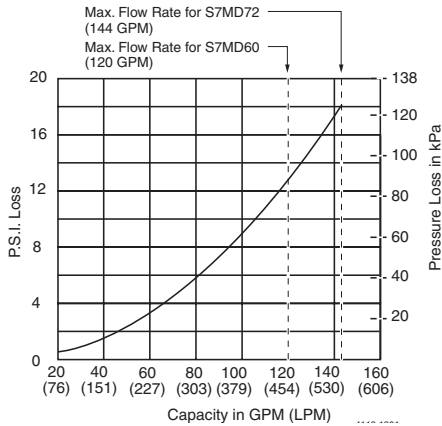

Figure 3 – Backwash Cycle



Pressure Drop Curve

TABLE II - SPACE REQUIREMENTS IN INCHES (MM)

A	B	C*	D	E
28½(724)	42(1067)	7	36(914)	53½(1359)

\* Number of clamps.

TABLE III - APPROVED DE

Use only the following DE or equal:

World Minerals, Inc.	Celite® 545
Eagle-Picher	Celcom®

TABLE IV - FILTER SPECIFICATIONS & OPERATING INFORMATION

Filter Model:	S7MD60	S7MD72
Filter Area in Sq. Ft. (M <sup>2</sup> )	60 Sq. Ft. (5.57)	72 Sq. Ft. (6.69)
Lbs. (Kg) of D.E. Used	9.0 (4.1)	11.0 (5.0)
Max. Flow Rate in GPM (LPM)	120 (454)	144 (545)
NSF Public Pool Flow Rate in GPM (LPM)	120 (454)	144 (545)
Max. Operating Pressure in PSI (kPa)	50 (345)	50 (345)

NOTICE: 1/2 pound of DE will fill a one-pound coffee can.

Celite® is a registered trademark of Celite Corporation, and Celcom® is a registered trademark of EP Minerals, LLC LTD.

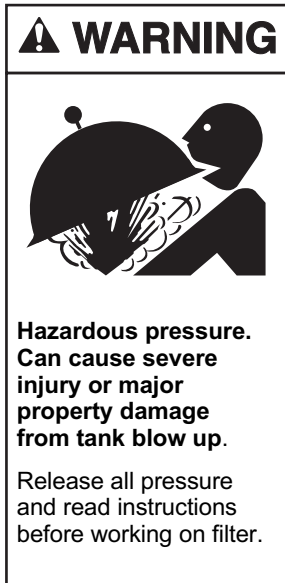

## INITIAL START-UP

**⚠** Be sure pump is OFF before starting procedure.

**⚠** Do not operate these filters at more than 50 PSI (345 kPa) under any circumstances!

**⚠ CAUTION** To prevent serious damage to the module fabric, NEVER run your DE filter without a diatomaceous earth precoat!

**⚠ CAUTION** To avoid damage to internal filter components, never change handle position on control valve while pump is running.

1. Make sure all clamps are in place and knobs are securely hand-tight.
2. Set valve to 'filter' position.
3. Fill trap on pump with water.
4. Open air release valve on top of filter assembly (Key No. 3, Page 14).
5. Start pump to purge air from system.
6. When steady stream of water comes from air release valve, close the valve.
7. To prepare precoat slurry, mix diatomaceous earth (DE) and water. See Table IV or instruction decal on filter shell for amount of DE to use.
8. Empty slurry slowly into skimmer to precoat filter element with an even filtering cake.

**⚠** Close valve before air is drawn into system.

NOTICE: To avoid clogging the filter, do not use more DE than is specified in Table IV.

After filter is operating, record filter pressure gauge reading in owner's manual for future reference on when to clean filter.

NOTICE: When installed on a new pool, after approximately 48 hours of operation disassemble filter and clean out accumulated debris (see "Module Cleaning Procedure", Page 10).

**⚠** To avoid severe injury or major property damage, exactly follow instructions under "Filter Disassembly/Assembly" (Page 8)!

## FILTER DISASSEMBLY/ ASSEMBLY PROCEDURE

**CAUTION** To avoid equipment damage and personal injury, never change handle position on control valve while pump is running.

### BEFORE DISASSEMBLING FILTER:

- 1. STOP PUMP.
- 2. OPEN air release valve and drain fitting.
- 3. WAIT until all pressure is released and water drained from filter tank and system before loosening clamp knobs.

### Disassembly:

1. Backwash filter according to instructions under “Filter Backwash Procedure”, Page 9.
2. Stop pump.
3. Open air release valve (Key No. 3, Page 14) on top of filter tank to release all air pressure from inside of tank and system.
4. Remove filter drain plug and drain all water from tank.
5. To equalize flange stresses, loosen clamp knobs alternately (that is, on opposite sides of tank) around tank. Remove clamps.
6. Being careful not to damage tank O-Ring (Key No. 8, Page 14), lift upper tank shell (Key No. 7, Page 14) off lower tank shell (Key No. 21, Page 14).

### Assembly:

1. Remove O-Ring slowly to avoid stretching or tearing it.
2. Inspect tank O-Ring (Key No. 8, Page 14) for cuts, nicks, etc. If O-Ring is damaged, deformed, or has lost its resiliency, replace with a new one.
3. Clean O-Ring area of tank shell (both halves) and O-Ring.
4. Carefully install O-Ring and upper tank shell (Key No. 7, Page 14) on tank bottom (Key No. 21, Page 14).

**NOTICE:** Do not lubricate O-Ring. Lubricants attract dirt and grit and may (especially when petroleum based) damage O-Ring and void warranty.

**NOTICE:** Be sure upper tank shell contacts O-Ring surface evenly and seal area is clean and free from dirt.

5. Install clamp bolts and clamps. Do not tighten clamps yet.
6. See Figure 4 for clamp tightening sequence. Tighten all clamp knobs securely hand tight.

**NOTICE:** To equalize stresses on tank, be sure to tighten clamps in sequence shown. DO NOT work your way around the filter tightening adjacent clamps.

7. Install air relief valve and gauge assembly on tank.



## CLEANING THE FILTER

### When to Clean:

NOTICE: If installation does not allow backwashing, use module cleaning procedure regularly (see Page 10).

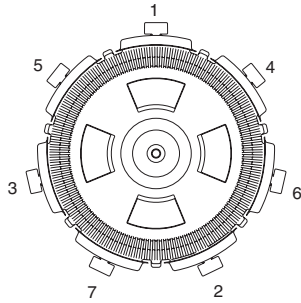

FIGURE 4 - 21" Filter clamp tightening sequence.

1. With a new filter:
  - A. Record filter operating pressure at startup. When pressure reaches 10 PSI (69kPa) above startup operation pressure, stop pump for 30-60 seconds to allow filtering cake to release.
  - B. Restart pump to form new cake. Pressure should now be less than 10 PSI (69kPa) above startup operating pressure.
  - C. If pressure is still more than 10 PSI (69kPa) above startup operating pressure, backwash filter (see below).
2. Thoroughly clean air bleed assembly (Key No. 9B, Page 14) on top of filter module EVERY time filter is opened. Be sure to remove all debris from screen. Replace screen if damaged.
3. At least twice a year, manually clean filter module according to instructions, Page 10. At least once a year, follow instructions under "Special Cleaning Instructions", Page 11, as well.

### Filter Backwash Procedure:

**CAUTION** To prevent equipment damage and possible injury turn pump OFF before changing valve position.

NOTICE: Before backwashing with a separation tank, review separation tank owner's manual for instructions.

1. Stop pump.
2. Change valve position.
  - A. If using Multi-port Valve, set it to backwash position.
  - B. If backwashing with a Two Position Slide Valve, push handle to full down position.
3. Start pump and run it for 3 minutes.
4. Stop pump and open tank bottom side drain.  
NOTICE: A 1-1/2" drain valve is recommended.
5. Start pump and run 1 minute, backwashing through filter valve and tank drain.
6. STOP PUMP, return filter valve to filter position and close tank drain.  
NOTICE: Do not vacuum pool while backwashing filter.
7. Compare pressure reading on gauge with reading recorded after initial startup. The two readings should be very close; if not, do "Module Cleaning Procedure", Page 10.



## WARNING

**Hazardous pressure.  
Can cause severe  
injury or major  
property damage  
from tank blow up.**

Release all pressure  
and read instructions  
before working on filter.

### When to Clean the Filter

The filter module should normally be cleaned when the pressure gauge reading increases 10 PSI over the start-up pressure (record the start-up pressure in a convenient place).

In some pools, accessories such as fountains or pool cleaners may be noticeably affected by the normal decrease in flow as the filter becomes dirty. If so, clean the filter more frequently (that is, at a pressure increase of less than 10 PSI) in order to maintain the required flow.

### Recommended Specialty Filter Cleaners

Filter Cleanse™, Strip-Kwik®, KleenIt™, Softswim®\*\*, Filter Kleen™, Baqua Clean™

\*\* MUST be used when using any PHMB based sanitizer.

Filter Cleanse™ is a trademark of Advantis Technologies, Inc., Strip-Kwik®, KleenIt™, and Softswim® are trademarks and/or registered trademarks of Bio-Lab, Inc., Filter Kleen™ is a trademark of Haviland Consumer Products, Inc. and Baqua Clean™ is a trademark of Zeneca Limited Corp.

## MODULE CLEANING PROCEDURE



**WARNING** Risk of chemical burns. Do not attempt to acid clean the filter or module. If the filter requires acid cleaning, have a trained pool professional do the job.

Follow all steps in the “Disassembly” section of this manual.

The filter module should be removed and cleaned when pressure rises more than 10 psi (69 kPa) above startup pressure. See also “When to Clean the Filter,” at left.

**NOTICE:** Do not expose the filter module to sunlight for any extended period of time.

**NOTICE:** When sanitizing your pool using PHMB (polyhexamethylene biguanide based) cleaners, use only PHMB cleaners to clean the module. When using PHMB sanitizers, the filter module **MUST** be cleaned more thoroughly and frequently than for a pool using chlorine. Follow manufacturer’s instructions carefully. Use of any other type of cleansers with PHMB pool sanitizers will void the filter’s warranty.

**NOTICE:** Avoid washing filter debris into the outlet port. Remove drain plug and flush dirt from inside of tank before removing filter module.

1. With a hose equipped with a soft flow nozzle, wash as much dirt as possible off of the filter module while it is still inside the tank. Allow tank to drain completely.
2. Make sure that the inside of the tank is clean. Lift out the module and hose it down thoroughly. Spray the entire module surface. Allow module to drain.
3. Inspect the module. If necessary, repeat the washing operation. If the module is damaged, replace it.  
  
**NOTICE:** If this cleaning method does not remove all deposits, see “Special Cleaning Instructions” section in this manual.
4. Inspect and clean air bleed filter at top of module.
5. Follow all steps in the “Assembly” and “Initial Startup” sections of this manual.

 <b>WARNING</b>
<b>Hazardous pressure. Can cause severe injury or major property damage from tank blow up.</b>
Release all pressure and read instructions before working on filter.

### Special Cleaning Instructions:

Use this procedure to clean scale or oils which are not removed by hosing down module. Be sure to dispose of spent chemicals according to all applicable codes and waste disposal ordinances. Use a soft stream nozzle to minimize flying water and spray.

Risk of fire or explosion. Isolate filter from system before chemical cleaning; rinse filter and elements completely before returning to service. If filter cannot be isolated, remove media and clean at another location. Follow  **DANGER** chemical manufacturer's instructions for use. Do not mix chemicals except as directed by manufacturer. Do not allow cleaning chemicals to mix with or to come in contact with chlorine, bromines, other chemicals, or chemical feed devices.

1. Sponge or spray the module according to chemical manufacturer's directions.
2. If soaking is required, remove the module from the filter tank and submerge it in a separate tank. Follow cleaner manufacturer's instructions carefully.
3. After completing chemical manufacturer's instructions, drain and rinse the module completely. Dispose of cleaners in accordance with local codes and disposal ordinances.
4. Rinse the inside of the filter tank. Drain it completely.
5. Follow instructions in the "Assembly" and "Initial Startup" sections of this manual.

## SYSTEM INSPECTION

### General:

Wash the outside of the filter with a mild detergent and water. Rinse off with a hose.

NOTICE: DO NOT use solvents to clean the filter; solvents may damage plastic components in the system.

NOTICE: Open the filter air release valve and release all air from the filter each time the pump is stopped and restarted.

### Weekly Inspection:

1. Remove debris from the pool skimmer basket.
2. Stop the pump; open the air release valve to release all pressure.
3. Remove the trap cover and basket; remove debris.
4. Check the pump for leaks. If found, see the pump owner's manual.
5. Replace the trap basket and the cover. Tighten the cover securely hand tight. DO NOT use a lid wrench to tighten it.
6. Start the pump. When the filter air release valve runs a solid stream of water, close the valve.
7. When the system has returned to normal operation, check the filter pressure. If the filter pressure is 10 PSI (69kPa) or more higher than the initial startup pressure, the filter needs cleaning. See "Cleaning the Filter", Page 9.

## WINTERIZING

**▲ WARNING** Explosion hazard. Purging the system with compressed air can cause components to explode, with risk of severe injury or death to anyone nearby. Use only a low pressure (below 5 PSI), high volume blower when air purging the pump, filter, or piping.

**NOTICE:** Protect the filter from freezing. Allowing the filter to freeze will damage it and will void the warranty.

### NOTICE

The filter outlet piping will not empty through the filter drain. Make sure that the outlet piping has a separate drain for winterizing.

1. Clean the filter according to instructions (Page 10) before winterizing. Do not winterize with DE precoat on cartridge or with residual in tank.
2. Stop the pump.
3. Open the air release valve; open all the system valves.
4. Remove the drain plugs from the trap, pump, and filter.
5. Drain the system piping.
  - A. Gravity drain system as far as possible.
  - B. Protect areas which retain water with non-toxic propylene glycol antifreeze (“RV antifreeze”).
6. Loosen the union nuts (if used) to drain all water from the filter interior. Leave these nuts loose until the system is restarted.
7. Disassemble the filter (follow instructions under “Filter Disassembly”, Page 8). Remove the filter module and store it in a warm, dry area. Be sure to store the cartridge where it will not be in sunlight.
8. Be sure to allow any water trapped in the tank to drain out.
9. Cover the filter with plastic or tarpaulin to prevent water entrance and freezing.

# TROUBLESHOOTING GUIDE

## 1. Short Cycle Time:

NOTICE: Cycle Time will vary with each installation and between different areas of the country. The following causes and remedies are for cycle times shorter than normal for your area.

- A. Chlorine residual too low; maintain proper residual (consult pool professional for recommendation).
- B. Flow rate too high; restrict flow to rated capacity of filter (see instruction plate on filter or specifications on Page 6).
- C. Filter is too small; install an additional filter.
- D. Improper/insufficient precoat; see precoat instructions under "Initial Setup" (Page 7).
- E. Filter module is dirty or plugged; thoroughly clean the filter (see No. 4, "Plugged Module Cloth" (below), and "Module Cleaning Procedure", Page 10).
- F. Too much DE; check for clogged filter module.
- G. Water is chemically out of balance; consult pool professional.
- H. Algae in the pool. Apply heavy dose of chlorine or algicide as recommended by the pool manufacturer.

## 2. Low Flow/High Pressure:

- A. Filter Module plugged; clean module thoroughly (see Pages 10 and 11).
- B. Pipe blocked downstream from filter; remove obstruction.
- C. Piping too small; use larger pipe (consult dealer for sizing).
- D. Filter area too small; install an auxiliary filter (consult dealer for recommendation).
- E. Outlet port check valve obstructed (if applicable); remove obstruction to allow valve to open.

## 3. Low Flow/Low Pressure:

- A. Pump too small; consult dealer for recommendations.
- B. Plugged pump or plugged hair and lint trap; clean thoroughly.

## 4. Plugged Module Cloth:

NOTICE: The pleated filter material may look matted after use. However, as long as the DE adheres to the pleated cloth, the filter is operating properly.

- A. Insufficient precoat; see precoat instructions (Page 7).
- B. Insufficient cleaning; follow cleaning instructions

closely and clean thoroughly (see Pages 10 and 11).

- C. Water is chemically out of balance; consult pool professional.
- D. Excessive air in filter; non-precoated areas may plug. Vent air from tank and check for pump suction pipe leaks. Clean air bleed filter in grid assembly with a hose and soft flow nozzle.
- E. Filter is too small. Install an additional filter.
- F. Pool water contains iron. See "Special Cleaning Instructions", Page 11.
- G. Algae in pool. Apply heavy dose of chlorine or algicide as recommended by the pool manufacturer.
- H. Use of incorrect chemicals with PHMB sanitizers. Replace filter module.
- I. Not enough D.E. precoat. See Table IV, Page 6.

## 5. Pool Water Not Clean:

- A. Chlorine residual too low; maintain adequate chlorine residual (consult pool service technician for recommendation).
- B. Broken filter module passing DE into pool; replace defective module.
- C. Insufficient or improper precoat; follow precoating instructions and use recommended amount of DE (see Pages 6 and 7).
- D. Inadequate turnover rate; consult dealer to verify that equipment is properly sized for your pool.
- E. Pump is too large and is overpumping. Reduce the flow rate.
- F. The filter inlet and outlet are plumbed backwards. Re-plumb them correctly.
- G. Pool water contains iron. See "Special Cleaning Instructions", Page 11.
- H. Heavy or improper application of powdered chlorine tablets using a binder. See "Special Cleaning Instructions", Page 11.
- I. Algae in the pool. Apply heavy dose of chlorine or algicide as recommended by the pool manufacturer.

## 6. Pool Accessories Stop Working:

- A. Clean filter and observe performance of accessories.
- B. If accessories perform better after filter has been cleaned, use a shorter cleaning cycle for the filter (that is, clean the filter after a pressure rise of less than 10 PSI).

MODELS  
S7MD60  
S7MD72

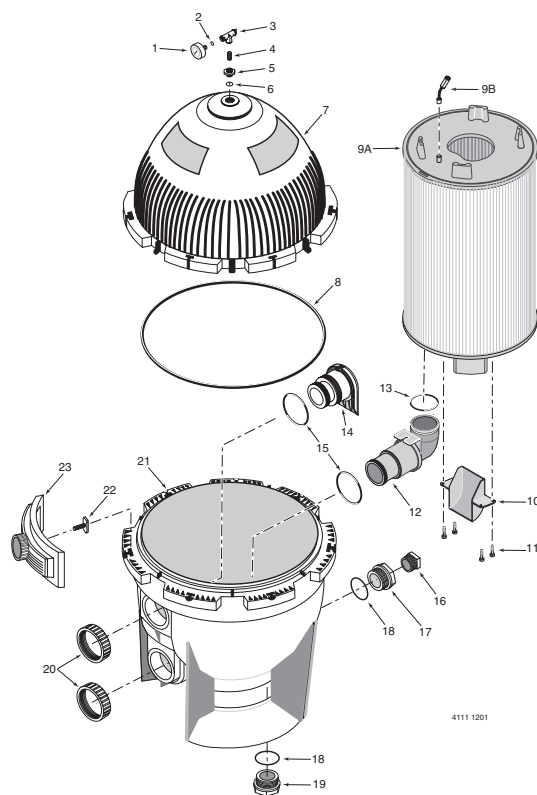

REPAIR PARTS LIST

Key No.	Part Description	Model No.	
		S7MD60	S7MD72
1	2 Inch Gauge	33600-0023T	33600-0023T
2	Screen Filter	WC8-72D	WC8-72D
3	Air Release Valve	WC212-120P	WC212-120P
4	Close Nipple 1/4 in.	35202-0959	35202-0959
5	Adapter Bushing	24900-0504	24900-0504
6	O-Ring	35505-1423	35505-1423
7	Upper Tank Shell Kit*	24851-9000	24851-9000
8	Tank O-Ring	24850-0008	24850-0008
9A	Replacement Module	25023-0160S	25023-0172S
9B	Air Bleed Assembly**	24800-0120	24800-0120
10	Baffle Kit (with Screws)**	23910-0013S	23910-0013S
11	Baffle Screws**	37027-7028 (4)	37027-7028 (4)
12	Elbow and Bulkhead Assembly***	23910-0100S	23910-0100S
13	O-Ring	35505-7438	35505-7438
14	Deflector and Bulkhead Assembly	23910-0101S	23910-0101S
15	O-Ring	35505-1425 (2)	35505-1425 (2)
16	1-1/2" Plug with O-Ring	27001-002S	27001-002S
17	Adapter Fitting	24900-0509	24900-0509
18	O-Ring	35505-1424 (2)	35505-1424 (2)
19	Drain Plug	24900-0503	24900-0503
20	Bulkhead Retaining Nut	24752-0050 (2)	24752-0050 (2)
21	Lower Tank Shell	24850-0102S	24850-0102S
22	Clamp Bolt	24850-0010 (7)	24850-0010 (7)
23	Clamp Assembly	24850-0200 (7)	24850-0200 (7)
•	Warning Decal	32165-4004	32165-4005
•	Decal - Nameplate	32155-4147	32155-4148
•	Decal - Instruction Label	1000001338	1000001338
•	2" Slip 1/2 Union Kit	PKG 188	PKG 188

• Not illustrated

\* Includes all decals and labels.

Quantity one unless otherwise indicated ( ).

\*\* Included with Key No. 9A Replacement Module.

\*\*\* Includes O-Ring (Key No. 13).

Blank Page

Blank Page

# STA-RITE®

## FILTRES MODULAIRES À DIATOMITE

NOTICE D'UTILISATION

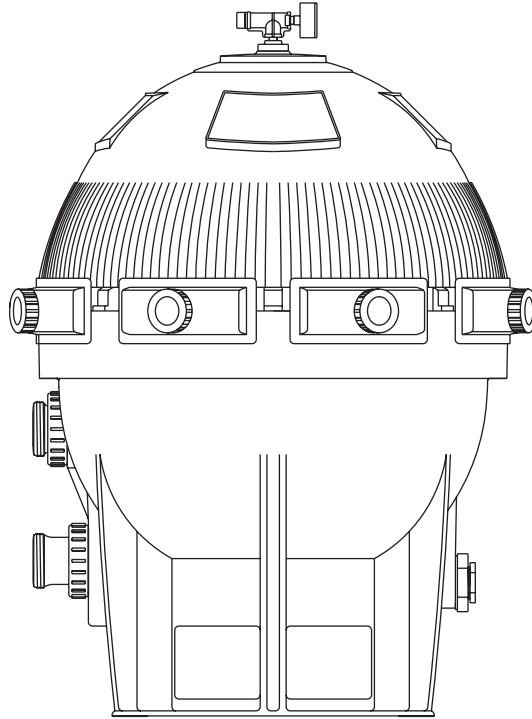

### INSTALLATION, FONCTIONNEMENT ET PIÈCES MODÈLES

S7MD60

S7MD72



Cette Notice doit être remise à l'utilisateur de ce filtre; elle permettra de diminuer les appels de service, les possibilités de blessures et elle prolongera la durée du filtre.

#### **Pentair Water Pool and Spa, Inc.**

© Pentair Water Pool and Spa Inc., 2010. Tous droits réservés. Ce document peut être modifié sans préavis.

1620, Hawkins Ave., Sanford, NC, 27330 • (919) 566-8000

10951, West Los Angeles Ave., Moorpark, CA, 93021 • (805) 553-5000

**Customer Support: (800) 831-7133**

Sta-Rite® et Pentair Water Pool and Spa® sont des marques déposées de Pentair Water Pool and Spa, Inc. et/ou de ses filiales aux États Unis et/ou dans d'autres pays. À moins qu'il en soit indiqué autrement dans ce document, l'utilisation des noms et marques d'autres sociétés ne présuppose nullement l'affiliation entre les propriétaires de ces noms et marques et la société Pentair Water Pool and Spa, Inc. ou leur endossement par cette dernière. Ces noms et marques peuvent être des marques de commerce ou des marques déposées appartenant à ces parties ou à d'autres.

# FILTRES MODULAIRES À DIATOMITE

Pour éviter des appels de service inutiles, éviter toutes blessures possibles et profiter au maximum de ce filtre, LIRE ATTENTIVEMENT CETTE NOTICE!

Les filtres modulaires à diatomite System 3 Sta-Rite :

- sont conçus pour filtrer l'eau des piscines.
- ont un rendement excellent; ils sont durables et fiables.

## Table des matières

Instructions de sécurité.....	3
Renseignements généraux.....	4
Installation .....	5
Spécifications .....	6
Mise en service initiale .....	7
Démontage et remontage du filtre .....	8
Nettoyage du filtre .....	9
Lavage à contre-courant .....	9
Méthode de nettoyage du module .....	10
Instructions de nettoyage spéciales.....	11
Inspection du système .....	11
Hivérisation .....	12
Guide de diagnostic des pannes .....	13
Liste des pièces de rechange .....	14

# LIRE ET OBSERVER TOUTES CES CONSIGNES DE SÉCURITÉ!

 Ce symbole indique qu'il faut être prudent. Lorsque ce symbole apparaît sur la pompe ou dans cette Notice, rechercher une des mises en garde qui suivent, car elles indiquent un potentiel possible de blessures corporelles.



**⚠ DANGER** avertit d'un danger qui causera la mort, des blessures corporelles ou des dommages matériels importants si on l'ignore.

**⚠ AVERTISSEMENT** avertit d'un danger qui risque de causer la mort, des blessures corporelles ou des dommages matériels importants si on l'ignore.

**⚠ ATTENTION** avertit d'un danger qui causera ou qui risquera de causer des blessures corporelles, la mort ou des dommages matériels importants si on l'ignore.

NOTA indique des instructions spéciales n'ayant aucun rapport avec les dangers. Lire attentivement toutes les consignes de sécurité contenues dans cette Notice ou collées sur le filtre.

Garder les autocollants concernant les consignes de sécurité en bon état; les remplacer s'ils manquent ou s'ils ont été endommagés.

**⚠ AVERTISSEMENT** Pression dangereuse. Un appareil mal posé ou mal contrôlé peut tomber en panne, causer de graves blessures corporelles ou des dommages matériels.



Lire et suivre toutes les instructions figurant dans la Notice d'utilisation pour installer et utiliser ce filtre. Demander à un professionnel en piscines de procéder à tous les contrôles de pression.

1. Ne pas brancher ce système sur une pression élevée ou sur un réseau d'eau municipale.
2. Ce filtre ne doit être utilisé qu'avec une piscine ou un spa.
3. L'air emprisonné dans le système peut causer une explosion. S'ASSURER que tout l'air a été chassé du système avant de le faire fonctionner ou de contrôler le filtre.
4. NE PAS procéder à un contrôle de pression avec de l'air comprimé!

Avant de procéder à un contrôle de pression, procéder aux vérifications de sécurité suivantes :

- Vérifier tous les colliers, toutes les vis, tous les couvercles et tous les accessoires du système.
- Chasser tout l'air pouvant être emprisonné dans le système.
- Serrer le couvercle de la cuve des pompes Sta-Rite au couple de 30 lb-pi (4,1 kg/cm).
- Pour procéder au contrôle, la pression de l'eau ne doit pas dépasser 25 lb/po<sup>2</sup> (172 kPa).
- Pour procéder au contrôle, la température de l'eau doit être inférieure à 100 °F (38 °C).
- Limiter le contrôle à 24 heures. Après avoir procédé à un contrôle, vérifier visuellement le système pour s'assurer qu'il est prêt à fonctionner. Déposer le couvercle de la cuve de la pompe et ne le resserrer qu'à la main.

NOTA : Ces paramètres ne s'appliquent qu'aux filtres Sta-Rite. Pour les filtres de marques autres que Sta-Rite, consulter le fabricant du filtre.

	<p><b>⚠ AVERTISSEMENT</b></p> <p>Si les colliers de serrage du filtre sont réglés ou déposés sous pression, le réservoir risque d'exploser et de causer de graves blessures ou des dommages matériels importants.</p>	<p><b>AVANT D'INTERVENIR SUR LE FILTRE :</b></p> <ol style="list-style-type: none"> <li>1. Arrêter la pompe.</li> <li>2. Ouvrir le purgeur d'air.</li> <li>3. Dissiper toute la pression du système.</li> </ol>
	<p><b>⚠ AVERTISSEMENT</b></p> <p>La pompe du filtre est alimentée par une tension dangereuse qui risque de causer des secousses électriques, des brûlures, voire la mort.</p>	<p><b>AVANT D'INTERVENIR SUR LA POMPE OU LE MOTEUR</b></p> <p>Couper le courant alimentant le moteur au disjoncteur principal. Décharger, à la terre, le condensateur du moteur.</p>

## RENSEIGNEMENTS GÉNÉRAUX

- Dans le cas d'une piscine neuve, la nettoyer le mieux possible avant de la remplir et de faire fonctionner le filtre. Le filtre et la pompe risquent d'être endommagés si le système et la pompe contiennent trop de saletés et de grosses particules de corps étrangers.
- Dans le cas d'un système doté d'un filtre à diatomite modulaire en place et fonctionnant bien, l'eau propre retourne plus vite dans la piscine qu'elle peut être contaminée. Dans le cas d'une installation type de piscine, il faudra environ une semaine pour que le filtre puisse fournir et garder une eau limpide.
- NE PAS utiliser plus que la quantité recommandée de diatomite dans le filtre. Une quantité excessive de diatomite peut causer une accumulation et un «pontage» de la diatomite entre les plis du filtre, ce qui le bouchera.

 Si le filtre est inadéquatement démonté ou remonté, il risque d'exploser sous la pression! Pour éviter tout danger de blessures graves, voire de dommages matériels importants, toujours suivre les instructions de service contenues dans cette Notice lorsque l'on intervient sur le filtre!

 Ne JAMAIS faire fonctionner ce système de filtration à une pression supérieure à 345 kPa (50 lb/po<sup>2</sup>)! S'assurer que le manomètre du filtre fonctionne pendant que le système fonctionne. Si le manomètre est endommagé ou s'il ne fonctionne pas, le remplacer.

 Avant de faire fonctionner le système, ouvrir le purgeur d'air pour chasser tout l'air. NE JAMAIS faire fonctionner le filtre si de l'air est emprisonné à l'intérieur du système.

- Dans le cas d'une installation neuve, nous recommandons de :

1. Démontez le filtre après le nettoyage initial.

 Pour éviter de graves blessures ou de causer des dommages matériels importants, suivre exactement les recommandations figurant sous «Démontage et remontage du filtre» de la page 8.

2. Déposer le module et de le laver avec un tuyau d'arrosage pour enlever tous les contaminants.

- Il est bon de déposer le module une fois par année et de le tremper dans une solution de nettoyage de filtre de façon à enlever toutes les huiles du corps accumulées, etc.; se reporter à la rubrique de la page 11 « Instructions de nettoyage spéciales ».
- Les fréquences de nettoyage sont basées sur l'élévation en pression, et non pas sur la durée pendant laquelle le filtre fonctionne. En fonction des conditions de l'eau, les fréquences de nettoyage varient. Si le filtre ne peut pas être lavé à contre-courant, le nettoyer à intervalles réguliers, comme il est indiqué sous la rubrique « Méthode de nettoyage du filtre », de la page 10.
- Consulter les codes municipaux concernant les règlements régissant l'élimination de la diatomite et des eaux usées.

<p> <b>AVERTISSEMENT</b></p> <p><b>Pression dangereuse. De graves blessures ou d'importants dommages matériels peuvent être causés si le réservoir explose.</b></p> <p>Dissiper toute la pression et lire toutes les instructions avant d'intervenir sur le filtre.</p>
--

# INSTALLATION

L'installation du filtre doit être effectuée par du personnel qualifié et compétent.

Le support du filtre doit :

- pouvoir protéger le filtre des intempéries et du gel.
- procurer les dégagements et l'éclairage nécessaires et suffisants pour procéder facilement aux entretiens périodiques. (Se reporter à la Figure 1 et au tableau II de la page 6 pour connaître les dégagements requis.)
- permettre la ventilation et le vidage de la pompe.
- être de niveau et assurer un écoulement adéquat.
- être aussi près que possible de la piscine pour diminuer les pertes de charge par frottement dans les tuyauteries.

La tuyauterie :

- Doit être conforme aux codes sanitaires et de la plomberie de la municipalité et/ou de la province.
- Utiliser du ruban d'étanchéité en téflon, du Plasto-Joint Stick®<sup>1</sup> ou du Silastic 732® sur tous les raccords mâles des tuyaux et sur les raccords en plastique. NE PAS utiliser de pâte pour raccords filetés sur les tuyaux en plastique, sinon ils se fissureront. Ne pas utiliser de produits d'étanchéité sur les raccords unions - les assembler à sec et ne les serrer qu'à la main.
- Supporter les tuyaux indépendamment les uns des autres pour empêcher toutes contraintes sur le filtre.
- Utiliser des tuyaux de 2 pouces (51 mm) de diamètre afin de réduire autant que possible les pertes de pression.  
NOTA : Le filtre peut être positionné loin de la piscine. Toutefois, pour obtenir un débit adéquat dans ce cas, il faudra utiliser des tuyaux de plus gros diamètre. Consulter les codes de la municipalité en ce qui concerne les installations à distance.
- Les raccords limitent le débit; pour obtenir le meilleur débit possible, utiliser le moins possible de raccords.
- Garder les tuyaux bien serrés et exempts de prises d'air : une prise d'air de la conduite d'aspiration de la pompe peut causer l'emprisonnement d'air dans le réservoir du filtre ou une perte d'amorçage de la pompe; une prise d'air de la conduite de refoulement de la pompe se remarquera par de l'humidité ou des jets d'eau à l'endroit de la prise d'air.
- NOTA : Un serrage excessif risque de fissurer les orifices du filtre.

TABLEAU I – Vannes Sta-Rite à utiliser avec les filtres modèles S7MD60 et S7MD72

Diamètre de l'orifice	Numéros de pièce
Multivoies 2 po	18201-0300
2 po	Coulissante en plastique 14935-0300

NOTA : L'utilisation d'autres vannes que celles stipulées ci-dessus risque de causer une circulation inverse de l'eau dans le filtre et endommager ses composants internes.

Vannes, clapets de non retour et robinets :

- Un clapet de non retour posé avant l'arrivée du filtre empêchera les contaminants de retourner dans la piscine.
- Un clapet de non retour posé entre le filtre et le chauffe-eau empêchera l'eau chaude d'être aspirée à contre-courant dans le filtre et de déformer ses composants internes.
- Dans le cas des installations permettant le lavage à contre-courant du filtre, installer une vanne coulissante à deux positions Sta-Rite, ou une vanne multivoies sur le filtre. Se reporter au tableau I. Si l'on prévoit nettoyer le filtre conformément à la rubrique « Méthode de nettoyage du module » de la page 10, il ne sera pas nécessaire de poser une vanne coulissante ou une vanne multivoies. Se reporter aux Figures 1 et 2 de la page 6 pour connaître le bon sens dans lequel l'eau doit circuler lorsque l'on branche les tuyaux.
- Les orifices du filtre et de la vanne sont livrés munis de raccords unions. NE PAS utiliser de pâtes pour raccords filetés sur les raccords unions (écrous).
- Avant de procéder à l'assemblage, faire bien attention de ne pas endommager les surfaces d'étanchéité des raccords unions ni celles des joints toriques.
- Pour permettre la recirculation de l'eau pendant l'opération de précouche (si un pot de précouche est utilisé), brancher une conduite de recirculation munie d'un robinet d'arrêt entre la conduite de retour et l'aspiration de la pompe.

Électricité :

- Tout le câblage, toutes les mises à la terre et toutes les liaisons métalliques de l'équipement connexe doivent être conformes aux normes du National Electrical Code, du Code canadien de l'électricité et/ou de la municipalité.

Plasto-Joint Stik® est une marque déposée de La-Co Industries, Inc. Silastic 732® est une marque déposée de Dow Corning Corp.

# SPÉCIFICATIONS

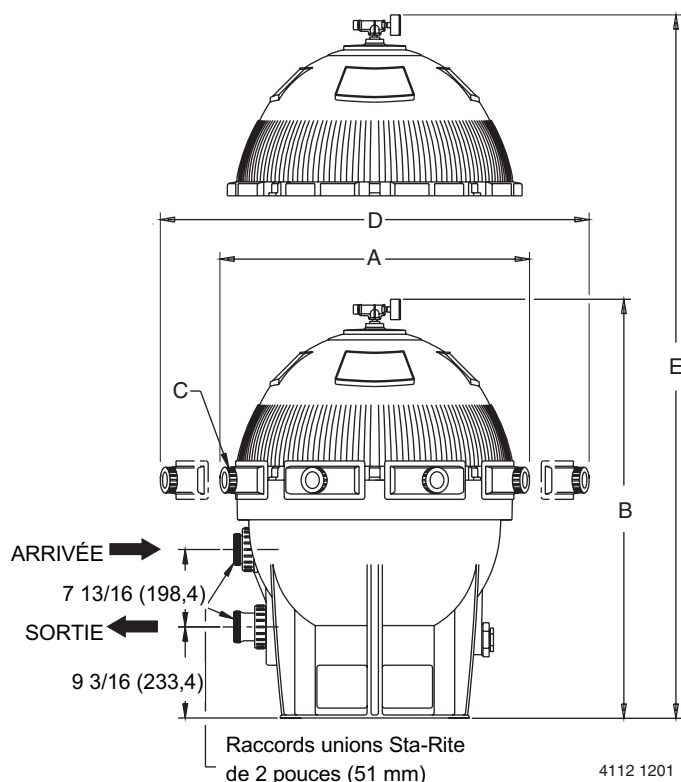

FIGURE 1 – Dimensions en pouces (mm)

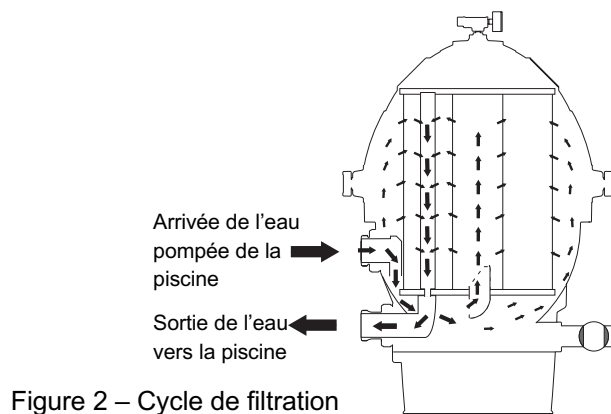

Figure 2 – Cycle de filtration

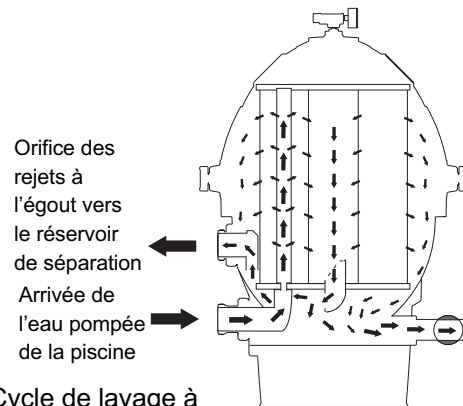
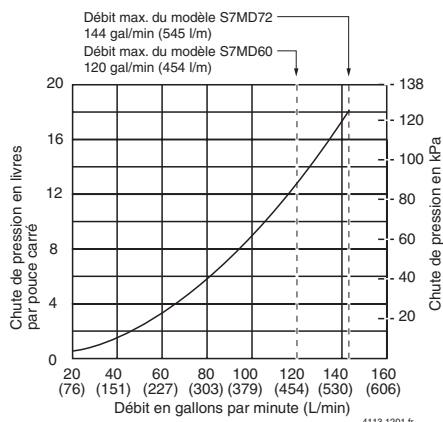

Figure 3 – Cycle de lavage à contre-courant



Courbe de chute de pression

TABLEAU II – DÉGAGEMENTS REQUIS EN POUÇES (mm)

A	B	C*	D	E
724 (28½)	1 067 (42)	7	914 (36)	1 359 (53½)

\*Nombre de colliers

TABLEAU III – DIATOMITE APPROUVÉE

N'utiliser que la diatomite suivante ou de la diatomite équivalente :

World Mineral, Inc.	Celite® 545
Eagle-Picher Minerals, Inc.	Celcom®

TABLEAU IV – RENSEIGNEMENTS CONCERNANT LES SPÉCIFICATIONS ET LE FONCTIONNEMENT DES FILTRES

Modèle de filtre:	S7MD60	S7MD72
Surface filtrante en pieds carrés (m <sup>2</sup> )	60 (5,57)	72 (6.69)
Livre (kg) de diatomite utilisée	9,0 (4,1)	11,0 (5,0)
Débit nominal maximum en gal/min (L/min)	120 (454)	144 (545)
Débit d'une piscine publique en gal/min (L/min)	120 (454)	144 (545)
Pression de fonctionnement maximum en lb/po <sup>2</sup> (kPa)	50 (345)	50 (345)

NOTA : 1/2 livre de diatomite remplira une boîte de café d'une livre.

Celite® 545 est une marque déposée de Celite Corporation. Celcom® est une marque déposée de EP Minerals, LLC LTD.

**⚠ AVERTISSEMENT**



**Pression dangereuse.  
De graves blessures ou  
d'importants dommages  
matériels peuvent être  
causés si le réservoir  
explose.**

Dissiper toute la pression  
et lire toutes les instruc-  
tions avant d'intervenir sur  
le filtre.

## MISE EN SERVICE INITIALE

**⚠** S'assurer que la pompe est ARRÊTÉE avant de procéder à la mise en service.

**⚠** Ne jamais faire fonctionner ces filtres par des pressions supérieures à 50 lb/po<sup>2</sup> (345 kPa)!

**⚠ ATTENTION**

Pour ne pas endommager sérieusement le tissu du module, NE JAMAIS faire fonctionner le filtre à diatomite s'il n'est pas enduit d'une précouche de diatomite!

**⚠ ATTENTION**

Pour ne pas endommager les composants internes du filtre, ne jamais modifier la position de la poignée de la vanne pendant que la pompe fonctionne.

1. S'assurer que tous les colliers sont bien place et que tous leurs boutons sont fermement serrés à la main.
2. Régler la vanne sur la position « FILTER » (filtration).
3. Remplir d'eau la cuve de la pompe.
4. Ouvrir le purgeur d'air qui se trouve en haut du filtre (Réf. 3, page 14).
5. Démarrer la pompe pour chasser l'air du système.
6. Lorsqu'un jet continu d'eau sort du purgeur d'air, le fermer.
7. Pour préparer une précouche de boue liquide, mélanger de la diatomite à de l'eau. Se reporter au tableau IV ou à l'étiquette d'instructions collée sur le corps du filtre pour connaître la quantité de diatomite à utiliser.
8. Vider lentement la boue liquide dans l'écumoire de façon que l'élément filtrant s'enduisse d'une précouche filtrante uniforme.

**⚠** Fermer la vanne avant que l'air soit aspiré dans le système.

NOTA : Pour ne pas boucher le filtre, ne pas utiliser plus de diatomite que la quantité spécifiée dans le tableau IV.

Dès que le filtre fonctionne, relever la pression indiquée par le manomètre et l'indiquer dans la Notice d'utilisation pour s'y reporter plus tard.

NOTA : When installed on a new pool, after approximately 48 hours of operation disassemble filter and clean out accumulated debris (Se reporter à «Méthode de nettoyage du module» de la page 10.)

**⚠** Pour éviter de graves blessures et ne pas causer de dommages matériels importants, suivre les instructions exactement comme elles sont spécifiées sous la rubrique « Démontage et remontage du filtre » de la page 8!

# DÉMONTAGE ET REMONTAGE DU FILTRE

## ⚠ ATTENTION

Pour ne pas endommager les composants internes du filtre, ne jamais modifier la position de la poignée de la vanne pendant que la pompe fonctionne.

### AVANT DE DÉMONTER LE FILTRE :

- ⚠ 1. ARRÊTER LA POMPE.
- 2. OUVRIR le purgeur d'air et le raccord de vidage.
- 3. ATTENDRE que toute la pression soit dissipée et que toute l'eau se soit vidée du réservoir du filtre et du système avant de desserrer les boutons des colliers de serrage.

### Démontage :

1. Laver à contre-courant le filtre conformément aux instructions figurant sous « Lavage à contre-courant du filtre » de la page 9.
2. Arrêter la pompe.
3. Ouvrir le purgeur d'air (Réf. 3, page 14) qui se trouve en haut du réservoir du filtre pour dissiper toute la pression accumulée à l'intérieur du réservoir et du système.
4. Déposer le bouchon de vidage et vider toute l'eau du réservoir.
5. Pour égaliser les contraintes exercées sur les brides, desserrer alternativement les boutons des colliers (c'est-à-dire, sur les uns opposés aux autres (en diagonale) du réservoir), autour du réservoir. Déposer les colliers.
6. En faisant bien attention de ne pas endommager le joint torique du réservoir (Réf. 8, page 14), lever la moitié supérieure du corps du réservoir (Réf. 7, page 14) et la séparer de la moitié inférieure du corps du réservoir (Réf. 21, page 14).

### Remontage :

1. Lentement, déposer le joint torique en faisant bien attention de ne pas l'allonger et ne pas le déchirer.
2. Inspecter le joint torique du réservoir (Réf. 8, page 14), à la recherche de coupures, d'entailles, etc. Si le joint torique est endommagé, déformé ou s'il a perdu sa résilience, le remplacer par un neuf.
3. Nettoyer les surfaces d'appui du joint torique sur les deux moitiés du corps du réservoir ainsi que le joint torique.
4. Prudemment, reposer le joint torique en place, puis la moitié supérieure du corps du réservoir (Réf. 7, page 14) sur la partie inférieure du corps du réservoir (Réf. 21, page 14).

NOTA : Ne pas lubrifier le joint torique. Les lubrifiants (en particulier ceux à base de pétrole), attirent la poussière et la saleté, et ils risquent d'endommager le joint torique, ce qui annulera la garantie.

NOTA : S'assurer que la moitié supérieure du réservoir vient uniformément en contact avec la surface du joint torique, et que la surface d'étanchéité est propre et débarrassée de saleté.

5. Poser les boulons des colliers sur les colliers. Ne pas serrer les colliers pour le moment.
6. Se reporter à la page Figure 4 pour connaître l'ordre de serrage des colliers. Serrer fermement et à la main tous les boutons des colliers.

NOTA : Pour égaliser les contraintes sur le réservoir, s'assurer de serrer les colliers dans l'ordre illustré. NE PAS serrer les colliers les uns après les autres en faisant le tour du filtre.

7. Reposer l'ensemble purgeur d'air et manomètre sur le réservoir.



## NETTOYAGE DU FILTRE

### Quand le nettoyer :

NOTA : Si l'installation ne permet pas un lavage à contre-courant, procéder périodiquement à ce qui est mentionné sous la rubrique « Méthode de nettoyage du module » (se reporter à la page 10).

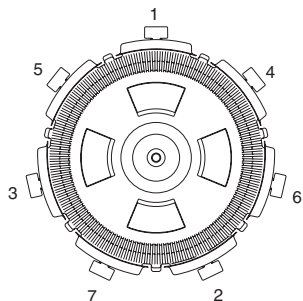

FIGURE 4 – Ordre de serrage des colliers des filtres de 21 pouces.

1. Dans le cas d'un filtre neuf :
  - A. Relever la pression de fonctionnement du filtre lors de sa mise en service. Dès que la pression atteint 69 kPa (10 lb/po<sup>2</sup>) au-dessus de la pression de fonctionnement lors de la mise en service, arrêter la pompe pendant 30 à 60 secondes de façon à permettre à la précouche de filtration de retomber.
  - B. Démarrer la pompe pour former une nouvelle précouche. La pression doit maintenant se situer à moins de 69 kPa (10 lb/po<sup>2</sup>) au-dessus de la pression de fonctionnement lors de la mise en service.
  - C. Si la pression est toujours supérieure à 69 kPa (10 lb/po<sup>2</sup>) par rapport à la pression de fonctionnement lors de la mise en service, laver à contre-courant le filtre (se reporter à la rubrique « Lavage à contre-courant » qui suit).
2. Bien nettoyer le système de purge d'air (Réf. 9B, page 14) qui se trouve en haut du module du filtre CHAQUE fois que le filtre est ouvert. Ne pas oublier d'enlever tous les débris du tamis. Remplacer le tamis s'il est endommagé.
3. Au moins une fois par année, nettoyer manuellement le module du filtre conformément aux instructions de la page 10. Au moins une fois par année, procéder également aux instructions figurant sous la rubrique « Instructions de nettoyage spéciales » de la page 11.

### Lavage à contre-courant :

#### **ATTENTION**

Pour ne pas endommager l'équipement et éviter des blessures corporelles, ARRÊTER la pompe avant de modifier la position de la vanne.

NOTA : Avant de laver à contre-courant avec un réservoir de séparation, lire attentivement les instructions de la Notice d'utilisation du réservoir de séparation.

1. Arrêter la pompe.
2. Modifier la position de la vanne.
  - A. Si le filtre est équipé d'une vanne multivoies, la régler sur la position lavage à contre-courant (backwash).
  - B. Si on procède au lavage à contre-courant avec une vanne coulissante à deux positions, pousser sa poignée à la position complètement basse.

3. Démarrer la pompe et la laisser fonctionner pendant 3 minutes.

4. Arrêter la pompe, puis ouvrir la vidange du réservoir qui se trouve sur le côté inférieur.

NOTA : Il est recommandé d'utiliser un robinet de vidange de 1 1/2 pouce.

5. Démarrer la pompe et la laisser fonctionner pendant 1 minute en procédant au lavage à contre-courant, par la vanne du filtre et par le trou de vidange du réservoir.

6. ARRÊTER LA POMPE, ramener la vanne du filtre à la position filtration (filter), puis fermer le robinet de vidange du réservoir.

NOTA : Ne pas nettoyer la piscine à l'aspirateur pendant un lavage à contre-courant du filtre.

7. Comparer la pression indiquée par le manomètre par rapport à celle relevée après la mise en service initiale. Les deux pressions doivent être proches l'une de l'autre; sinon, procéder à ce qui est indiqué sous la rubrique « Méthode de nettoyage du module » de la page 10.

## **AVERTISSEMENT**

**Pression dangereuse.  
De graves blessures ou  
d'importants dommages  
matériels peuvent être  
causés si le réservoir  
explose.**

Dissiper toute la pression  
et lire toutes les instruc-  
tions avant d'intervenir sur  
le filtre.

### Quand nettoyer le filtre

Le module filtrant doit normalement être nettoyé dès que la pression indiquée par le manomètre est supérieure à 10 lb/po<sup>2</sup> par rapport à la pression de fonctionnement lors de la mise en service (indiquer la pression de mise en service dans un endroit pratique).

Dans certaines piscines, des accessoires comme des fontaines ou des nettoyeurs automatiques de piscine peuvent être considérablement affectés par une diminution normale du débit, au fur et à mesure que le filtre se bouche. Dans ce cas, nettoyer le filtre plus fréquemment (c'est-à-dire, avant que la pression soit supérieure à 10 lb/po<sup>2</sup> par rapport à la pression de fonctionnement lors de la mise en service) de façon à maintenir le débit requis.

### Nettoyants spéciaux recommandés pour les filtres

Filter Cleanse<sup>MD</sup>, Strip-Kwik<sup>®</sup>,  
Kleentit<sup>MD</sup>, Softswim<sup>®\*\*</sup>, Filter  
Kleen<sup>MD</sup>, Baqua Clean<sup>MD</sup>

**\*\* DOIVENT être utilisés  
lorsque l'on utilise un désin-  
fectant à base de PHMB.**

Filter Cleanse<sup>MD</sup> est une marque de commerce de Advantis Technologies, Inc. Les gammes Strip-Kwik<sup>®</sup>, Kleentit<sup>MD</sup>, et Softswim<sup>®</sup> sont des marques de commerce et/ou des marques déposées de Bio-Lab, Inc. Filter Kleen<sup>MD</sup> est une marque de commerce de Haviland Consumer Products, Inc. Baqua Clean<sup>MD</sup> est une marque de commerce de Zeneca Limited Corp.

## MÉTHODE DE NETTOYAGE DU MODULE

### **AVERTISSEMENT**

Risque de brûlures par les produits chimiques. Ne pas essayer de nettoyer le filtre ni le module filtrant avec de l'acide. Si le filtre doit être nettoyé à l'acide, demander à un professionnel en piscines compétent de s'en charger.

Suivre toutes les opérations indiquées sous la rubrique «Démontage» de cette Notice.

Le module filtrant doit être déposé et nettoyé dès que la pression est supérieure à plus de 69 kPa (10 lb/po<sup>2</sup>) par rapport à la pression de fonctionnement lors de la mise en service. Se reporter également à «Quand nettoyer le filtre» ci-contre.

NOTA : Ne pas exposer le module filtrant à la lumière du soleil pendant trop longtemps.

NOTA : Lorsque l'on désinfecte la pompe avec des nettoyants à base de polyhexaméthylène biquanide (PHMB), ne les utiliser que pour nettoyer le module filtrant. Lorsque l'on utilise des désinfectants au PHMB, le module filtrant DOIT être nettoyé plus fréquemment et plus complètement que dans le cas d'une piscine dans laquelle on utilise du chlore. Suivre attentivement les instructions du fabricant. L'utilisation d'autres nettoyants conjointement des désinfectants de piscine au PHMB annulera la garantie du filtre.

NOTA : Éviter de rejeter les déchets du filtre dans l'orifice de sortie. Déposer le bouchon de vidage et chasser les corps étrangers contenus dans le réservoir avant de déposer le module filtrant.

1. À l'aide d'un tuyau d'arrosage équipé d'un jet à débit doux, enlever autant de saleté que possible du module filtrant pendant qu'il est encore dans le réservoir. Attendre que le réservoir soit complètement vide.
2. S'assurer que l'intérieur du réservoir est propre. Soulever le module et laver à fond toute sa surface avec un tuyau d'arrosage. Attendre que le module soit vide.
3. Inspecter le module. Au besoin, répéter l'opération de lavage. Si le module filtrant est endommagé, le remplacer.

NOTA : Si cette méthode de nettoyage ne permet pas d'enlever tous les dépôts, se reporter à la rubrique «Instructions de nettoyage spéciales» de cette Notice.

4. Inspecter le système de purge d'air qui se trouve en haut du module et le nettoyer.
5. Suivre toutes les opérations indiquées sous les rubriques «Remontage» et «Mise en service initiale» de cette Notice.

## **AVERTISSEMENT**

**Pression dangereuse.  
De graves blessures ou  
d'importants dommages  
matériels peuvent être  
causés si le réservoir  
explose.**

Dissiper toute la pression  
et lire toutes les instruc-  
tions avant d'intervenir sur  
le filtre.

### Instructions de nettoyage spéciales :

Utiliser ces instructions pour éliminer le tartre ou les huiles qui n'ont pas pu être enlevés du module lors du nettoyage avec un tuyau d'arrosage. S'assurer d'éliminer les produits chimiques utilisés conformément à tous les codes et aux décrets d'élimination des déchets en vigueur. Utiliser un jet à débit doux pour minimiser les possibilités d'éclaboussures d'eau.

**▲ DANGER** Risque d'incendie ou d'explosion. Isoler le filtre du système avant de nettoyer les produits chimiques; bien rincer le filtre et tous les éléments avant de les remettre en service. Si l'on ne peut pas isoler le filtre, déposer le module filtrant et le nettoyer dans un autre endroit. Suivre les instructions du fabricant de produits chimiques. Ne pas mélanger les produits chimiques, sauf lorsque ceci est indiqué par le fabricant. Ne pas permettre aux produits chimiques de nettoyage de se mélanger avec le chlore, le brome, les autres produits chimiques ou les dispositifs de distribution de produits chimiques, et ne pas leur permettre de venir en contact avec ces produits.

1. Éponger ou pulvériser le module conformément aux instructions du fabricant de produits chimiques.
2. Si un trempage est requis, déposer le module du réservoir du filtre et l'immerger dans un réservoir séparé. Suivre les instructions du fabricant du nettoyant exactement comme elles sont stipulées.
3. Après avoir suivi les instructions du fabricant de produits chimiques, vider et rincer complètement le module. Éliminer les produits de nettoyage conformément aux codes municipaux et aux décrets en vigueur concernant leur élimination.
4. Rincer l'intérieur du réservoir du filtre. Le vider complètement.
5. Suivre toutes les opérations figurant sous les rubriques «Remontage» et «Mise en service initiale» de cette Notice.

## INSPECTION DU SYSTÈME

### Généralités :

Laver l'extérieur du filtre avec un détergent doux et de l'eau. Le rincer avec un tuyau d'arrosage.

NOTA : NE PAS utiliser de dissolvants pour nettoyer le filtre, car ils risquent d'endommager les éléments en plastique du système.

NOTA : Ouvrir le purgeur d'air du filtre et chasser tout l'air du filtre chaque fois que l'on arrête la pompe et qu'on la remet en marche.

### Inspection hebdomadaire :

1. Enlever tous les débris accumulés dans le panier de l'écumoire de la piscine.
2. Arrêter la pompe; ouvrir le purgeur d'air pour dissiper toute la pression.
3. Déposer le couvercle et le joint de la cuve de la pompe; enlever tous les débris.
4. Vérifier la pompe à la recherche de fuites. En cas de fuites, se reporter à la Notice d'utilisation de la pompe.
5. Reposer le joint de la cuve et le couvercle. Serrer fermement le couvercle à la main. NE PAS utiliser de clé pour serrer le couvercle.
6. Redémarrer la pompe. Fermer le purgeur d'air du filtre dès qu'un jet continu d'eau s'en échappe.
7. Dès que le système fonctionne normalement, vérifier la pression du filtre. Si la pression du filtre est de 10 lb/po<sup>2</sup> (69 kPa) ou supérieure à la pression de mise en service initiale, le filtre doit être nettoyé. Se reporter à la rubrique «Nettoyage du filtre» à la page 9.

## HIVÉRISATION

### ▲ AVERTISSEMENT

Risque d'explosion. Purger le système à l'air comprimé peut faire exploser les éléments, ce qui risque de causer de graves blessures, voire la mort pour toute personne se tenant à proximité. N'utiliser qu'un souffleur à basse pression (inférieure à 5 lb/po<sup>2</sup>) et à volume élevé pour chasser l'air de la pompe, du filtre et des tuyauteries.

### NOTA

Il n'est pas possible de vider la tuyauterie de sortie du filtre par le trou de vidange du filtre. S'assurer que la tuyauterie de sortie est munie d'un bouchon de vidage séparé afin de la vider pour l'hiver.

NOTA : Protéger le filtre du gel. Laisser geler le filtre l'endommagera, ce qui annulera la garantie.

1. Nettoyer le filtre conformément aux instructions de la page 10 avant de le préparer pour l'hiver. Ne pas hiverner le filtre en laissant la précouche de diatomite sur la cartouche ou s'il reste des résidus dans le réservoir.
2. Arrêter la pompe.
3. Ouvrir le purgeur d'air, ainsi que toutes les vannes, tous les robinets, etc. du système.
4. Déposer les bouchons de vidage de la cuve de la pompe, de la pompe et du filtre.
5. Vider toutes les tuyauteries du système.
  - A. Vider le système par gravité aussi loin que possible.
  - B. Protéger les zones qui retiennent l'eau avec un antigel au propylène glycol non toxique («antigel pour véhicules de loisir»).
6. Desserrer tous les écrous de raccordement de la tuyauterie (le cas échéant) afin de vider toute l'eau du filtre. Laisser ces écrous de raccordement de la tuyauterie desserrés jusqu'à ce que l'on soit prêt à remettre le système en service.
7. Démonter le filtre (se reportant aux instructions figurant sous la rubrique «Démontage du filtre» de la page 8). Déposer le module filtrant et l'entreposer dans un endroit sec et chauffé. S'assurer d'entreposer la cartouche dans un endroit où elle ne sera pas exposée aux rayons du soleil.
8. S'assurer de vider toute l'eau emprisonnée dans le réservoir.
9. Pour empêcher l'eau de pénétrer dans le filtre et pour qu'elle ne gèle pas, couvrir le filtre avec une feuille de plastique ou une bâche.

# GUIDE DE DIAGNOSTIC DES PANNES

## 1. Cycles de fonctionnement de courte durée :

NOTA : La durée des cycles de fonctionnement varie avec chaque installation et selon les régions du pays. Les causes et remèdes suivants se rapportent à des durées de cycles de fonctionnement plus courtes que la normale dans la région où le filtre sera installé.

- A. Valeur résiduelle de chlore trop basse; maintenir une valeur résiduelle adéquate (consulter un professionnel en piscines pour les recommandations).
- B. Débit trop élevé; limiter le débit à la capacité nominale du filtre (se reporter à la plaque d'instructions collée sur le filtre ou aux Spécifications de la page 6).
- C. Filtre trop petit; poser un deuxième filtre.
- D. Précouche insuffisante ou inadéquate; se reporter aux instructions concernant l'application de la précouche (à la page 7).
- E. Le module filtrant est sale ou bouché; bien nettoyer le filtre (se reporter au paragraphe 4 ci-dessous «Tissu du module filtrant bouché» et à la rubrique «Méthode de nettoyage du module» de la page 10).
- F. Trop de diatomite; voir si le module filtrant n'est pas bouché.
- G. L'eau est chimiquement déséquilibrée; consulter un professionnel en piscines.
- H. Algues dans la piscine. Traiter avec une forte dose de chlore ou d'algicide, selon les recommandations du fabricant de la piscine.

## 2. Débit faible et pression élevée :

- A. Le module filtrant est bouché; bien nettoyer le module (se reporter aux pages 10 et 11).
- B. La tuyauterie est bouchée en aval du filtre; éliminer l'obstruction.
- C. Tuyauterie trop petite; utiliser des tuyaux de plus gros diamètre (consulter le marchand pour connaître le diamètre à utiliser).
- D. Surface filtrante trop petite; poser un deuxième filtre (consulter le marchand pour connaître les recommandations).
- E. L'orifice de sortie du clapet de non retour est obstrué (le cas échéant); enlever l'obstruction de façon à permettre au clapet de s'ouvrir.

## 3. Débit faible et pression basse :

- A. Pompe trop petite; consulter le marchand pour connaître les recommandations.
- B. Pompe ou cuve de la pompe bouchées par des cheveux et de la charpie; bien les nettoyer.

## 4. Tissu du module filtrant bouché :

NOTA : Il se peut que le matériau plissé du filtre puisse sembler être « feutré » après avoir servi. Toutefois, tant que la diatomite adhère au tissu plissé, le filtre fonctionnera adéquatement.

- A. Précouche insuffisante; se reporter aux instructions concernant l'application de la précouche (à la page 7).
- B. Nettoyage insuffisant; suivre attentivement les instructions de nettoyage et bien nettoyer (se reporter aux pages 10 et

11).

- C. L'eau est chimiquement déséquilibrée; consulter un professionnel en piscines.
- D. Quantité d'air excessive dans le filtre. Les zones non enduites d'une précouche risquent de se boucher. Purger l'air du réservoir et voir s'il n'y a pas de prises d'air dans la conduite d'aspiration de la pompe. Nettoyer le filtre de purge d'air avec un tuyau d'arrosage et un jet à débit doux.
- E. Le filtre est trop petit. Poser un deuxième filtre.
- F. L'eau de la piscine contient du fer. Se reporter à la rubrique «Instructions de nettoyage spéciales» de la page 11.
- G. Algues dans la piscine. Traiter avec une forte dose de chlore ou d'algicide, selon les recommandations du fabricant de la piscine.
- H. Utilisation de mauvais produits chimiques avec des désinfectants au PHMB. Remplacer le module filtrant.
- I. La précouche de diatomite n'est pas suffisante. Se reporter au tableau IV de la page 6.

## 5. L'eau de la piscine n'est pas propre :

- A. La dose de chlore n'est pas suffisante; maintenir une valeur résiduelle adéquate (consulter un professionnel en piscines pour les recommandations).
- B. Le module filtrant est cassé et il laisse passer la diatomite dans la piscine; remplacer le module défectueux.
- C. Précouche insuffisante ou inadéquate; suivre les instructions d'application de la précouche et utiliser la quantité de diatomite recommandée (se reporter aux pages 6 et 7).
- D. Renouvellement inadéquat de l'eau; consulter le marchand pour savoir si la dimension de l'équipement est suffisante en fonction de la piscine.
- E. La pompe est trop puissante et son débit est trop important. Réduire son débit.
- F. Les arrivées et les sorties du filtre sont branchées à l'envers. Les rebrancher correctement.
- G. L'eau de la piscine contient du fer. Se reporter à «Instructions de nettoyage spéciales» de la page 11.
- H. Utilisation trop importante ou inadéquate de tablettes de chlore en poudre contenant un liant. Se reporter à «Instructions de nettoyage spéciales» à la page 8.
- I. Algues dans la piscine. Traiter avec une forte dose de chlore ou d'algicide, selon les recommandations du fabricant de la piscine.

## 6. Les accessoires de la piscine cessent de fonctionner :

- A. Nettoyer le filtre et observer le rendement des accessoires.
- B. Si les accessoires fonctionnent mieux après avoir nettoyé le filtre, nettoyer le filtre plus fréquemment (c'est-à-dire avant que la pression soit supérieure à 10 lb/po<sup>2</sup> par rapport à la pression de fonctionnement lors de la mise en service).

MODÈLES  
S7MD60  
S7MD72

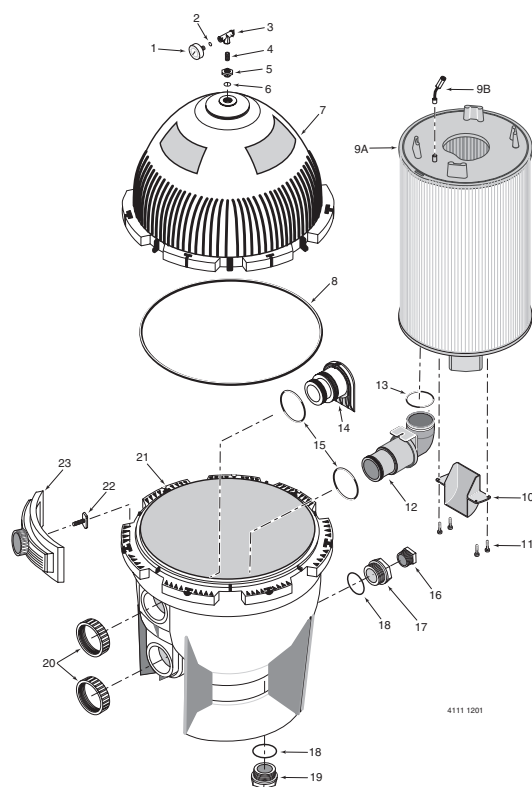

LISTE DES PIÈCES DE RECHANGE

Réf.	Désignation	Numéros des modèles	
		S7MD60	S7MD72
1	Manomètre de 2 pouces	33600-0023T	33600-0023T
2	Tamis	WC8-72D	WC8-72D
3	Purgeur d'air	WC212-120P	WC212-120P
4	Mamelon court de 1/4 de po	35202-0959	35202-0959
5	Bague d'adaptateur	24900-0504	24900-0504
6	Joint torique	35505-1423	35505-1423
7	Moitié supérieure du réservoir*	24851-9000	24851-9000
8	Joint torique du réservoir	24850-0008	24850-0008
9A	Module de rechange	25023-0160S	25023-0172S
9B	Purge d'air**	24800-0120	24800-0120
10	Trousse de chicanes (y compris les vis)**	23910-0013S	23910-0013S
11	Vis de déflecteur**	37027-7028 (4)	37027-7028 (4)
12	Coude et cloison***	23910-0100S	23910-0100S
13	Joint torique	35505-7438	35505-7438
14	Défecteur et cloison	23910-0101S	23910-0101S
15	Joint torique	35505-1425 (2)	35505-1425 (2)
16	Bouchon de 1 1/2 po et joint torique	27001-002S	27001-002S
17	Raccord-adaptateur	24900-0509	24900-0509
18	Joint torique	35505-1424 (2)	35505-1424 (2)
19	Bouchon de vidage	24900-0503	24900-0503
20	Écrou de fixation de la cloison	24752-0050 (2)	24752-0050 (2)
21	Moitié inférieure du réservoir	24850-0102S	24850-0102S
22	Boulon de serrage	24850-0010 (7)	24850-0010 (7)
23	Colliers	24850-0200 (7)	24850-0200 (7)
•	Autocollant d'avertissement	32165-4004	32165-4005
•	Autocollant de la plaque signalétique	32155-4147	32155-4148
•	Autocollant de la feuille d'instructions	1000001338	1000001338
•	Trousse de demi-raccord lisse de 2 po	PKG 188	PKG 188

• Pièces non illustrées.

\* Comprend tous les autocollants et toutes les étiquettes.

Les quantités sont de une (1) à moins d'indication contraire ( ).

\*\* Livrés avec le module de rechange, Réf. 9A

\*\*\* Comprend le joint torique (Réf. 13).

Page vierge

Page vierge

# STA-RITE®

## FILTROS MODULARES DE TIERRA DE DIATOMEAS (DE) MANUAL DEL USUARIO

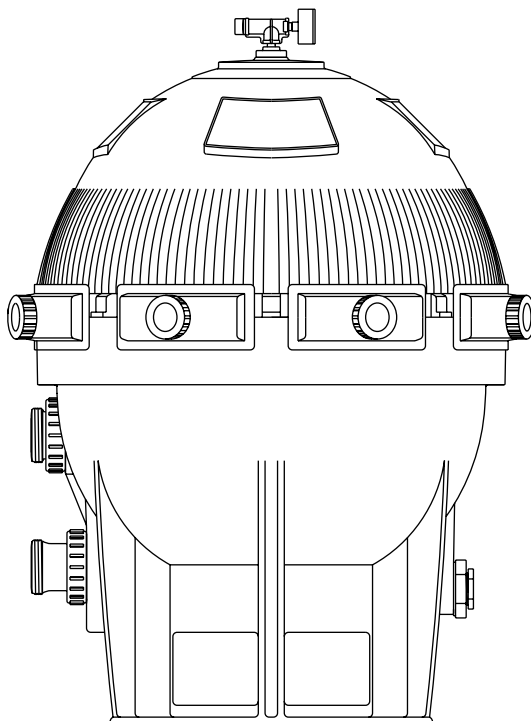

### INSTALACIÓN, OPERACIÓN Y PARTES MODELOS S7MD60 / S7MD72

Este manual debe entregarse al usuario final de este filtro; su utilización reducirá la cantidad de llamadas de servicio y las probabilidades de lesiones y aumentará la vida útil del filtro.

#### **Pentair Water Pool and Spa, Inc**

© 2010 Pentair Water Pool and Spa, Inc. Tous droits réservés.

1620 Hawkins Ave., Sanford, NC 27330 • (919) 566-8000

10951 West Los Angeles Ave., Moorpark, CA 93021 • (805) 553-5000

Sta-Rite®, Pentair Water Pool and Spa® es marca comercial y/o marca registrada de Pentair Water Pool and Spa, Inc. y/o de sus compañías afiliadas en Los Estados Unidos y/o en otros países. Filter-Cleanse es una marca de Advantis Technologies Inc. y Klean It es una marca registrada de BioLab, Inc. A menos que sea indicado, los nombres y marcas de otras compañías pueden ser utilizados en este documento pero no son utilizados para indicar una afiliación o endorse entre los propietarios de estos nombres y marcas y Pentair Water Pool and Spa, Inc. Esos nombres y marcas pueden ser las marcas comerciales o registradas de esas entidades u otros.

**Customer Support: (800) 831-7133**

03-24-10 Printed in U.S.A.

**S596 (Rev. A)**

E  
N  
G  
L  
I  
S  
H

F  
R  
A  
N  
Ç  
A  
I  
S

E  
S  
P  
A  
Ñ  
O  
L

# FILTROS MODULARES

Para evitar llamadas de servicio innecesarias, posibles lesiones y obtener el mejor rendimiento de su filtro, ¡LEA ESTE MANUAL CON ATENCIÓN!

El Sistema 3 de Filtro Modular DE de Sta-Rite

- ha sido diseñado para filtrar agua para piscinas de natación
- ofrece un rendimiento excelente, es duradero y fiable.

## Table des matières

Instrucciones de seguridad.....	3
Información General.....	4
Instalación.....	5
Especificaciones.....	6
Arranque inicial.....	7
Desensamblaje/Ensamblaje del filtro.....	8
Limpieza del filtro.....	9
Procedimiento para el retrolavado del filtro.....	9
Procedimiento para la limpieza del módulo.....	10
Instrucciones especiales de limpieza.....	11
Inspección del sistema.....	11
Preparación para el invierno.....	12
Guía para la localización de fallas.....	13
Lista de refacciones para la reparación.....	14

# ¡LEA Y SIGA LAS INSTRUCCIONES DE SEGURIDAD!



**⚠ PELIGRO**

**⚠ ADVERTENCIA**

**⚠ PRECAUCIÓN**

**⚠** Este es un símbolo de seguridad. Cuando vea este símbolo en su filtro o en este manual, busque una de las siguientes palabras y esté alerta a la probabilidad de lesiones personales.

**⚠ PELIGRO** advierte sobre riesgos que, si se ignoran, provocarán muerte, lesiones personales graves, o daños materiales considerables.

**⚠ ADVERTENCIA** advierte sobre riesgos que, si se ignoran, pueden provocar muerte, lesiones personales graves, o daños materiales considerables.

**⚠ PRECAUCIÓN** advierte sobre riesgos que, si se ignoran, provocarán o pueden provocar muerte, lesiones personales graves, o daños materiales considerables. **AVISO** indica instrucciones especiales no relacionadas con riesgos.

Lea con atención y siga todas las instrucciones de seguridad contenidas en este manual o en la máquina.

Mantenga las etiquetas de seguridad en buen estado; reemplace las etiquetas que falten o que se hayan estropeado.

**⚠ ADVERTENCIA** Presión peligrosa. El equipo instalado o probado de manera incorrecta puede fallar, ocasionando lesiones o daños materiales graves. Cuando instale y opere la máquina, lea y siga las instrucciones contenidas en el manual del propietario. Las pruebas de presión deben ser realizadas por un profesional experto en piscinas de natación.

1. No conecte el sistema a una toma de agua de alta presión o de servicio municipal.
2. Use la máquina solamente en una piscina o baño de hidromasaje.
3. El aire atrapado en el interior del sistema puede provocar una explosión. Antes de operar o probar el sistema, ASEGÚRESE que se haya descargado todo el aire de su interior.

4. ¡NO realice ninguna prueba de presión con aire comprimido!

Antes de hacer una prueba de presión, realice las siguientes verificaciones de seguridad:

- Revise todas las abrazaderas, pernos, tapas, y accesorios del sistema antes de hacer una prueba.
- Descargue todo el aire del interior del sistema antes de hacer una prueba.
- Apriete las tapas del colector Sta-Rite a una torsión de 30 pies/libra (4.1 kg-cm) antes de hacer una prueba.
- La presión del agua para la prueba debe ser inferior a 25 libras/pulgada<sup>2</sup> (172 kPa).
- La temperatura del agua para la prueba debe ser inferior a 100 °F (38 °C).
- Limite la prueba a 24 horas. Después de la prueba, inspeccione visualmente el sistema para verificar que esté listo para operar. Quite la tapa del recolector y vuelva a apretarla a mano solamente.

**AVISO:** Estos parámetros corresponden solamente a equipos de Sta-Rite. Para otras máquinas, consulte con el fabricante.

	<p><b>⚠ ADVERTENCIA</b></p> <p>Si se ajustan o se retiran las abrazaderas del filtro bajo presión, existe el riesgo de que el tanque explote, provocando lesiones graves o daños materiales considerables.</p>	<p><b>ANTES DE TRABAJAR CON EL FILTRO:</b></p> <ol style="list-style-type: none"> <li>1. Detenga la bomba.</li> <li>2. Abra la válvula de descarga de aire.</li> <li>3. Descargue toda la presión del sistema.</li> </ol>
	<p><b>⚠ ADVERTENCIA</b></p> <p>Las bombas de filtro requieren un voltaje peligroso que puede provocar choques, quemaduras o muerte.</p>	<p><b>ANTES DE TRABAJAR CON LA BOMBA O CON EL MOTOR</b></p> <p>Desconecte la corriente al motor en el disyuntor principal. Descargue el capacitor del motor a tierra.</p>

## INFORMACIÓN GENERAL

- Si la piscina es nueva, límpiela lo mejor posible antes de llenarla y de operar el filtro. Los excesos de suciedad y las partículas grandes de materiales foráneos contenidos en el sistema, pueden provocar daños graves en el filtro y en la bomba.
- Cuando se tiene instalado un filtro de tierra de diatomeas (DE) que funciona debidamente, el agua limpia regresa a la piscina con mayor rapidez que lo que se contamina. Una piscina típica por lo general requiere aproximadamente una semana para lograr y mantener la claridad de agua que su filtro le puede proporcionar.
- NO use más de la cantidad recomendada de DE en su filtro, de lo contrario habrá una acumulación de DE que provocará un “puente” entre los elementos y obturará el filtro.

 ¡Si el filtro no se ha ensamblado o desensamblado debidamente, puede explotar bajo presión! Para evitar el riesgo de lesiones graves o daños materiales considerables, ¡cuando trabaje con el filtro, siempre siga las instrucciones de servicio que aparecen en este manual!

 ¡NUNCA opere este sistema de filtración a más de 50 libras/pulgada<sup>2</sup> (50 psi/345 kPa) de presión! Verifique que el manómetro del filtro funcione cuando el sistema esté funcionando. Si el manómetro está averiado o no funciona, reemplácelo.

 Descargue todo el aire del sistema antes de hacer funcionar el sistema. NUNCA opere el filtro cuando tenga aire atrapado en el interior.

- Si la instalación de la piscina es nueva, recomendamos lo siguiente:

1. Desarme el filtro después de la primera limpieza.

 Para evitar lesiones graves o daños materiales considerables, siga al pie de la letra el “Procedimiento para Desensamblar/Ensamblar el Filtro”, en la página 8.

2. Quite y lave el módulo con una manguera para eliminar los contaminantes.

- Es una buena idea sacar el módulo una vez al año y ponerlo en remojo en una solución de limpieza de filtros para eliminar los aceites corporales acumulados, etc. Consulte la página 11, “Instrucciones especiales de limpieza”.
- Los intervalos de limpieza se basan en el diferencial de presión y no en el tiempo de operación del filtro. Diferentes condiciones del agua necesitarán diferentes intervalos normales de limpieza. Si no es posible retrolavar el filtro, utilice el “Procedimiento de Limpieza del Módulo” en la página 10, para limpiar el filtro a intervalos regulares.
- Consulte las normas locales para conocer las restricciones asociadas con el retrolavado de tuberías de desechos, los requerimientos para la separación de tanques y los requerimientos para la eliminación de desechos de DE.

### ADVERTENCIA

**Presión peligrosa. El tanque puede explotar y provocar lesiones graves o daños materiales considerables.**

Descargue toda la presión y lea las instrucciones antes de trabajar con el filtro.

# INSTALACIÓN

La instalación del filtro debe ser realizada solamente por personal calificado y autorizado.

El montaje del filtro debe:

- Tener protección contra condiciones ambientales y heladas.
- Tener suficiente espacio y luz para permitir un acceso fácil para realizar trabajos de mantenimiento de rutina. (Consulte la Figura 1 para obtener los requisitos de espacio).
- Estar sobre una superficie razonablemente nivelada y con drenaje adecuado.
- Estar lo más cerca posible de la piscina para reducir la pérdida de transmisión ocasionada por la fricción de la tubería.

Tubería:

- La tubería debe cumplir con las normas de plomería y sanitarias locales y estatales.
- Use cinta de teflón, Plasto-Joint Stik® en todas las conexiones macho de los tubos y accesorios de plástico. NO use compuesto para tubos en tubos de plástico, ya que los tubos se pueden rajar. No usar sellador en las uniones - seque las uniones antes de armarlas y apriételas a mano.
- Sostenga la tubería independientemente para evitar deformaciones en el filtro o en la válvula.
- Use tubos de 2" (51 mm) para reducir lo más posible las pérdidas de presión. AVISO: El filtro puede estar ubicado lejos de la piscina, pero es posible que se necesite una tubería más grande para obtener el flujo adecuado. Verifique todas las normas locales para instalaciones a distancia.
- Los accesorios restringen el flujo; para obtener el máximo de eficacia, use la menor cantidad posible de accesorios.
- Mantenga la tubería hermética y sin fugas: las fugas en la línea de aspiración de la bomba pueden hacer que el aire quede atrapado en el tanque del filtro o que la bomba pierda cebadura; las fugas en la línea de descarga de la bomba pueden manifestarse como humedad o chorros de agua.
- AVISO: Si la tubería queda demasiado ajustada, puede provocar rajaduras en las aberturas del filtro.

Válvulas:

- Una válvula de retención instalada antes de la admisión del filtro evitará que los contaminantes regresen a la piscina.
- Una válvula de retención instalada entre el filtro y el calentador evitará que el agua caliente regrese al filtro y deforme los componentes internos.
- Para una instalación que permita el retrolavado, instale una Válvula Deslizante de Dos Posiciones de Sta-Rite o una Válvula Selectora de Múltiples Aberturas con el filtro. Consulte el Cuadro I. Si tiene planeado limpiar su filtro según el "Procedimiento para la Limpieza del Módulo", en la página 10, no necesitará instalar una válvula deslizante o de aberturas múltiples. Consulte las Figuras 1 y 2 en la página 6 para obtener el flujo de agua correcto cuando conecte la tubería.
- Las conexiones de las uniones vienen provistas con aberturas para el filtro y para las válvulas. NO use selladores de tuberías en los collarines de unión (tuercas).
- Asegúrese de no dañar las superficies de estanquidad en las uniones ni el aro tórico durante el ensamblaje.
- Para permitir la recirculación durante el prerrecubrimiento (si se usa un recipiente de prerrecubrimiento), instale una línea de recirculación con dispositivo de cierre entre la línea de regreso al disco y la aspiración de la bomba.

Conexiones eléctricas:

- Todo el cableado, las conexiones a tierra y las uniones eléctricas de aparatos asociados, deberán cumplir con las normas locales y/o con las normas del National Electrical Code (Código Nacional de Normas de Electricidad).

CUADRO I - Válvulas de Sta-Rite para usar con los filtros Modelos S7MD60 y S7MD72.

Tamaño de la abertura	Número de la pieza
2"	De aberturas múltiples 18201-0300
2"	Deslizante de plástico 14935-0300

AVISO: El uso de válvulas que no sean las indicadas arriba puede provocar un flujo de agua inverso a través de los filtros y dañar los componentes internos del mismo.

Plasto-Joint Stik™ es una marca comercial de La-Co Industries, Inc. Silastic 732® es una marca comercial de Dow Corning Corp.

# ESPECIFICACIONES



Figura 1 - Dimensiones en pulgadas (mm)



Figura 2 - Ciclo de filtrado

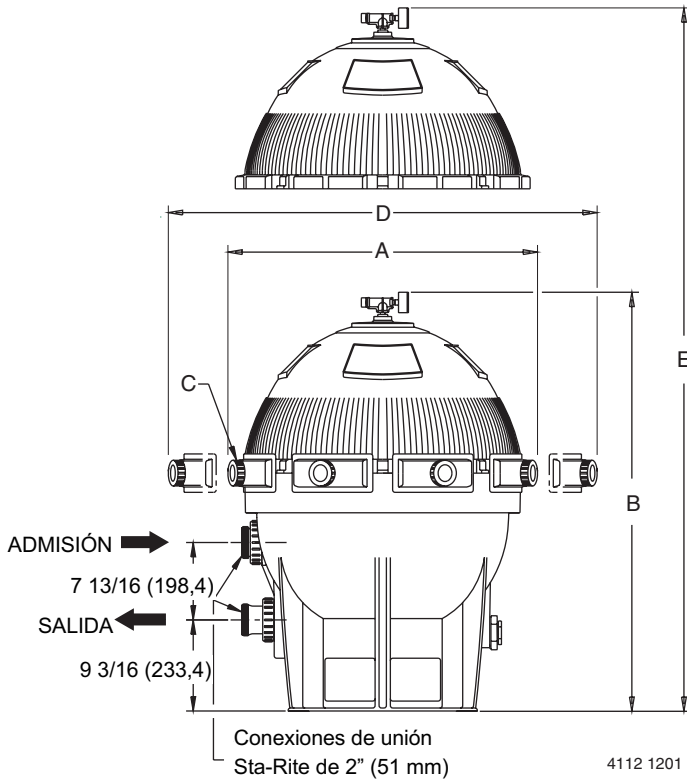

Figura 3 - Ciclo de retrolavado

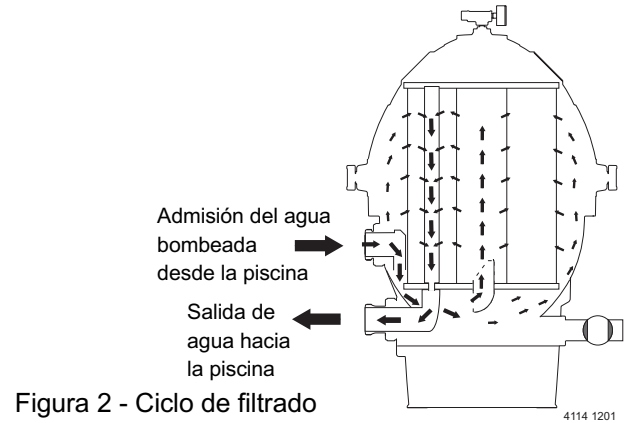

Curva de caída de presión

## CUADRO II - REQUERIMIENTOS DE ESPACIO EN PULGADAS (MM)

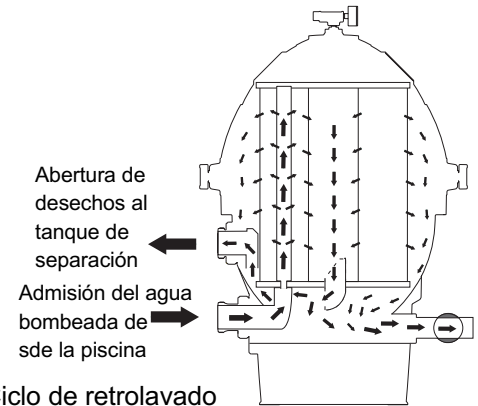
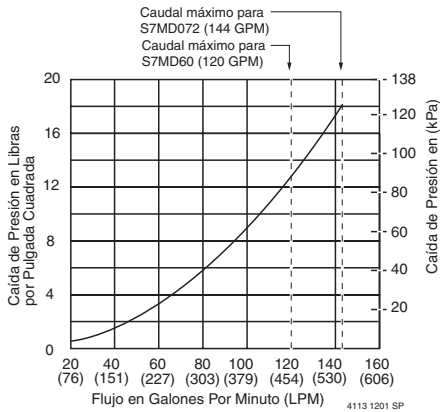
A	B	C*	D	E
28½ (724)	42 (1067)	7	36 (914)	53½ (1359)

\*Número de abrazaderas.

## CUADRO III - DE APROBADO

Use solamente la siguiente DE o equivalente:

World Minerals, Inc.	Celite™ 545
Eagle-Picher	Celtom™

## CUADRO IV - ESPECIFICACIONES DEL FILTRO E INFORMACIÓN SOBRE LA OPERACIÓN

Modelo de filtro:	S7MD60	S7MD72
Área del filtro en pies cuadrados (metros <sup>2</sup> )	60 (5,57)	72 (6,69)
Libras (kg) de DE usadas	9,0 (4,1)	11,0 (5,0)
Caudal máximo en GPM (LPM)	120 (454)	144 (545)
Caudal de piscinas públicas NSF en GPM (LPM)	120 (454)	144 (545)
Máxima presión de operación en libras por pulgada <sup>2</sup> (kPa)	50 (345)	50 (345)

AVISO: 1/2 libra de DE llenará un recipiente de café de una libra.

Celite™ es una marca comercial de Celite Corporaion. Celtom™ es una marca comercial de EP Minerals, LLC LTD.

## ADVERTENCIA



**Presión peligrosa.  
El tanque puede ex-  
plotar y ocasionar  
lesiones graves o  
daños materiales  
considerables.**

Descargue toda la  
presión y lea las  
instrucciones antes  
trabajar con el filtro.

## ARRANQUE INICIAL

 Antes de iniciar el procedimiento de arranque verifique que la bomba esté apagada.

 ¡Bajo ninguna circunstancia opere estos filtros a más de 50 libras/pulgada<sup>2</sup> (345 kPa)!

**PRECAUCIÓN** Para evitar daños considerables al material del módulo, NUNCA haga marchar su filtro DE sin el prerrecubrimiento de tierra de diatomeas.

**PRECAUCIÓN** Para evitar dañar los componentes internos del filtro, nunca cambie la posición del mango en la válvula de control mientras la bomba esté funcionando.

1. Verifique que todas las abrazaderas estén en posición y las perillas estén firmes y ajustadas a mano.
2. Coloque la válvula en la posición de “filtrado”.
3. Llene el colector de la bomba con agua.
4. Abra la válvula de descarga de aire en la parte superior de la unidad del filtro (Código No. 3, página 14).
5. Encienda la bomba para purgar el aire del sistema.
6. Cierre la válvula de descarga de aire cuando el salga un chorro firme de agua de la misma.
7. Para preparar el fango de prerrecubrimiento, mezcle la tierra a diatomeas (DE) con agua. Consulte el Cuadro IV o la etiqueta de instrucciones en el casco del filtro para verificar la cantidad de DE que se debe usar.
8. Vacíe el fango lentamente en la espumadera para prerrecubrir el elemento del filtro con una pasta filtrante uniforme.

 Cierre la válvula antes de que entre aire al sistema.

AVISO: Para evitar obstruir el filtro, no use más DE de la que se especifica en el Cuadro IV.

Cuando el filtro esté funcionando, registre la lectura del manómetro del filtro en el manual del usuario para referencia futura o para cuando limpie el filtro.

AVISO: When installed on a new pool, after approximately 48 hours of operation disassemble filter and clean out accumulated debris (consulte los “Procedimientos para la Limpieza del Módulo” en la página 10).

 ¡Para evitar lesiones graves o daños materiales considerables, siga al pie de la letra las instrucciones que aparecen en el “Desensamblaje/Ensamblaje del Sistema” en la página 8!

# PROCEDIMIENTO DE DESENSAMBLAJE / ENSAMBLAJE DEL FILTRO

## **⚠ PRECAUCIÓN**

Para evitar dañar la máquina y provocar lesiones personales, nunca cambie la posición del mango en la válvula de control mientras la bomba esté funcionando.

## ANTES DE DESENSAMBLAR EL FILTRO:



1. DETENGA LA BOMBA.
2. ABRA la válvula de descarga de aire y drene el accesorio.
3. ESPERE hasta que se haya descargado toda la presión y se haya drenado el agua del tanque de filtrado y del sistema antes de aflojar las perillas de fijación.

## Desensamblaje:

1. Retrolave el filtro según las instrucciones indicadas en "Procedimiento de Retrolavado del Filtro", en la página 9.
2. Detenga la bomba.
3. Abra la válvula de descarga de aire (Clave No. 3, página 14) en la parte superior del tanque de filtrado para descargar toda la presión de aire del interior del tanque y del sistema.
4. Saque el tapón de desagüe del filtro y drene el agua del tanque.
5. Para equilibrar el esfuerzo sobre las bridas, afloje las perillas de fijación alternadamente (es decir, a los lados opuestos del tanque) alrededor del tanque. Saque las abrazaderas.
6. Teniendo cuidado de no dañar el aro tórico del tanque (Clave No. 8, página 14), levante el casco superior del tanque (Clave No. 7, página 14) y sepárelo del casco inferior del mismo (Clave No. 21, página 14).

## Ensamblaje:

1. Saque el aro tórico lentamente para no estirarlo ni desgarrarlo.
2. Verifique que el aro tórico del tanque (Clave No. 8, página 14) no tenga cortes, hendiduras, etc. Si el aro tórico está averiado, deformado o ha perdido su elasticidad, cámbielo por uno nuevo.
3. Limpie el área del aro tórico en el casco del tanque (ambas mitades) y el aro tórico.
4. Instale cuidadosamente el aro tórico y el casco superior del tanque (Clave No. 7, página 14) en el fondo del tanque (Clave No. 21, página 14).

**AVISO:** No lubrique el aro tórico. Los lubricantes atraen suciedad y arenilla y, especialmente si son a base de petróleo) pueden dañar el aro tórico e invalidar la garantía.

**AVISO:** Verifique que el casco del tanque esté en contacto con la superficie del aro tórico en forma uniforme y que el área de estanquidad esté limpia y no tenga polvo.

5. Instale los pernos de fijación y las abrazaderas. Todavía no apriete las abrazaderas.
6. Consulte la Figura 4 para verificar el orden de ajuste de las abrazaderas. Ajuste todas las perillas de fijación firmemente a mano.

**AVISO:** Para equilibrar el esfuerzo sobre el tanque, asegúrese de ajustar las abrazaderas en el orden indicado. NO trate de ajustar las abrazaderas adyacentes alrededor del filtro.

7. Instale la válvula de descarga de aire y el manómetro en el tanque.

## **⚠ ADVERTENCIA**



**Presión peligrosa.  
El tanque puede ex-  
plotar y ocasionar  
lesiones graves o  
daños materiales  
considerables.**

Descargue toda la presión y lea las instrucciones antes trabajar con el filtro.

## LA LIMPIEZA DEL FILTRO

### Cuándo limpiar:

AVISO: Si la instalación no permite un retrolavado, siga el procedimiento de limpieza regular del módulo (consulte la página 10).



FIGURA 4 - Orden de ajuste de las abrazaderas del filtro de 21”.

1. Con un filtro nuevo:
  - A. Registre la presión de operación del filtro al inicio. Cuando la presión llegue a 10 psi (69 KPa) por encima de la presión de operación inicial, detenga la bomba por unos 30 a 60 segundos para permitir la liberación de la pasta filtrante.
  - B. Vuelva a encender la bomba para formar una nueva pasta. La presión no debe ser inferior a 10 psi (69 KPa) por encima de la presión de operación inicial.
  - C. Si la presión aún es superior a 10 psi (69 KPa) por encima de la presión de operación inicial, retrolave el filtro (consulte con continuación).
2. Limpie bien la unidad de purga de aire (Clave No. 9B, página 14) en la parte superior del módulo del filtro CADA vez que abra el filtro. Asegúrese de eliminar toda la suciedad de la criba. Cambie la criba si está averiada.
3. Limpie el módulo del filtro a mano por lo menos dos veces al año, según las instrucciones indicadas en la página 10. Además, y por lo menos una vez al año, siga las instrucciones indicadas en “Instrucciones para limpieza especial” en la página 11.

### Procedimiento de retrolavado del filtro:

**▲ PRECAUCIÓN** Para evitar dañar la máquina y provocar posibles lesiones, detenga la bomba antes de cambiar la posición de la válvula.

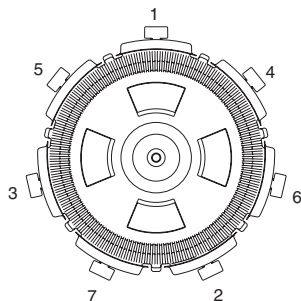
AVISO: Antes de retrolavar un tanque de separación, examine el manual del usuario del tanque para obtener las instrucciones al respecto.

1. Detenga la bomba.
  2. Cambie la posición de la válvula.
    - A. Si usa una válvula de varias aberturas, colóquela en la posición de retrolavado.
    - B. Si el retrolavado se hace con una válvula corrediza de dos posiciones, empuje el mango completamente hacia abajo.
  3. Encienda la bomba y déjela marchar durante 3 minutos.
  4. Detenga la bomba y abra el desagüe lateral del fondo del tanque.  
AVISO: se recomienda usar una válvula de desagüe de 1-1/2".
  5. Encienda la bomba y déjela marchar durante 1 minuto, haciendo el retrolavado a través de la válvula del filtro y del desagüe del tanque.
  6. **DETENGA LA BOMBA**, vuelva a colocar la válvula del filtro en la posición de filtración y cierre el desagüe del tanque.
- AVISO: No pase una aspiradora por la piscina cuando esté retrolavando el filtro.
6. Compare la lectura de la presión en el manómetro con la lectura registrada después del arranque inicial. Las dos lecturas deben ser bastante cercanas, de lo contrario, proceda con el “Procedimiento de Limpieza del Módulo”, en la página 10.

## **⚠ ADVERTENCIA**

**Presión peligrosa. El tanque puede explotar y provocar lesiones graves o daños materiales considerables.**

Descargue toda la presión y lea las instrucciones antes de trabajar con el filtro.

### **Cuándo limpiar el filtro**

Por lo regular, el módulo del filtro debe limpiarse cuando la lectura del manómetro aumente 10 libras/pulgada<sup>2</sup> en relación a la presión que se obtuvo en el arranque inicial (registre la lectura inicial en un lugar conveniente).

En algunas piscinas, accesorios tales como fuentes y limpiadores de piscinas pueden resultar notablemente afectados por la reducción normal del flujo a medida que el filtro se ensucia. En este caso, limpie el filtro con mayor frecuencia (es decir, cuando el aumento de la presión sea menor de 10 libras/pulgada<sup>2</sup>) para mantener el flujo deseado.

### **Limpiadores especiales para filtros recomendados**

Filter Cleanse™, Strip-Kwik™, KleenIt™, Softswim™\*\*, Filter Kleen™, Baqua Clean™

\*\* DEBEN usarse con cualquier higienizador PHMB.

Filter Cleanse™ es una marca comercial de Advantis Technologies, Inc. Strip-Kwik™, KleenIt™, y Softswim™ son marcas comerciales de Bio-Lab, Inc. Filter Kleen™ es una marca comercial de Haviland Consumer Products, Inc. Baqua Clean™ es una marca comercial de Zeneca Limited Corp.

## **PROCEDIMIENTO PARA LIMPIAR EL MÓDULO**

**⚠ ADVERTENCIA** Riesgo de quemaduras de tipo químico. No trate de limpiar el filtro o el módulo con ácido. Si es necesario limpiar filtro con ácido, deje que un profesional capacitado para la limpieza de piscinas realice esa tarea.

Siga todos los pasos de la Sección “Desensamblaje” de este manual.

El módulo del filtro se debe sacar y limpiar cuando la presión aumenta más de 10 libras/pulgada<sup>2</sup> (69 KPa) sobre la presión inicial. Consulte también “Cuándo limpiar el Filtro”, a la izquierda.

**AVISO:** No exponga el módulo del filtro a la luz del sol por períodos de tiempo prolongados.

**AVISO:** Cuando desinfecte la piscina con limpiadores a base de PHMB (polihexametileno bicuanide), use solamente limpiadores PHMB para limpiar el módulo. Si usa desinfectantes PHMB, el módulo del filtro DEBE limpiarse con más minuciosidad y frecuencia que si se utilizara cloro. Siga las instrucciones del fabricante al pie de la letra. El uso de otro tipo de limpiadores con desinfectantes PHMB para piscinas invalidará la garantía del filtro.

**AVISO:** Cuando lave el filtro, evite que la suciedad entre por la abertura de salida. Antes de retirar el módulo del filtro, saque el tapón de desagüe y enjuague el filtro para extraer las partículas de suciedad dentro del tanque.

1. Use una manguera equipada con boquilla de inyección suave para lavar lo más posible toda la suciedad del módulo del filtro sin sacarlo del tanque. Deje que el tanque se seque completamente.
2. Verifique que el interior del tanque esté limpio. Levante y saque el módulo y lávelo con manguera. Enjuague toda la superficie del módulo. Permita que el módulo se drene.
3. Inspeccione el módulo. De ser necesario, vuelva a lavarlo. Si el módulo está averiado, reemplácelo.

**AVISO:** Si este método de limpieza no elimina todos los depósitos, consulte la Sección “Instrucciones especiales de limpieza” de este manual.

4. Inspeccione y limpie el filtro de purga ubicado en la parte superior del módulo.
5. Siga todos los pasos de las Secciones “Ensamblaje” y “Arranque Inicial” de este manual.

## **ADVERTENCIA**

**Presión peligrosa. El tanque puede explotar y provocar lesiones graves o daños materiales considerables.**

Descargue toda la presión y lea las instrucciones antes de trabajar con el filtro.

### Instrucciones especiales de limpieza:

Siga este procedimiento para eliminar óxido o aceite que no se pueda limpiar lavando el módulo con manguera. Asegúrese de desechar las sustancias químicas conforme a todas las normas correspondientes y los reglamentos de desecho de residuos. Use una boquilla de chorro suave para minimizar salpicaduras y rociaduras del agua

**⚠ PELIGRO** Riesgo de incendio o explosión. Aísle el filtro del sistema antes de limpiarlo con sustancias químicas; enjuague bien el filtro y sus componentes antes de volver a utilizarlos. Si no puede aislar el filtro, retire el medio y límpielo en otro lugar. Siga las instrucciones de uso del fabricante de la sustancia química. No mezcle sustancias químicas salvo según las instrucciones del fabricante. No permita que los limpiadores químicos se mezclen ni entren en contacto con cloro, bromo, otras sustancias químicas, ni con aparatos abastecedores de sustancias químicas.

1. Aplique la sustancia química con esponja o rociador de acuerdo con las instrucciones del fabricante de la sustancia química.
2. Si se requiere un remojo, saque el módulo del tanque del filtro y sumérjalo en un tanque por separado. Siga al pie de la letra las instrucciones del fabricante del limpiador.
3. Después de seguir todas las instrucciones del fabricante de la sustancia química, drene y enjuague el módulo completamente. Deseche todos los limpiadores de acuerdo con las normas locales y con los reglamentos para la eliminación de desechos.
4. Enjuague el interior del tanque del filtro. Drénelo completamente.
5. Siga las instrucciones de las Secciones “Ensamblaje” y “Arranque Inicial” de este manual.

## INSPECCIÓN DEL SISTEMA

### General:

Lave el exterior del filtro con un detergente suave y agua. Enjuague con manguera.

**AVISO:** NO use solventes para limpiar el filtro; los solventes pueden dañar los componentes de plástico del sistema.

**AVISO:** Cada vez que detenga y vuelva a encender la bomba, abra la válvula de descarga de aire y descargue todo el aire del sistema.

### Inspección semanal:

1. Elimine la suciedad de la cesta de la espumadera de la piscina.
2. Detenga la bomba; abra la válvula de descarga de aire para descargar toda la presión.
3. Retire la tapa y la cesta del colector; limpie la suciedad.
4. Verifique que la bomba no tenga fugas. En caso de existir fugas, consulte el manual del usuario de la bomba.
5. Vuelva a poner la cesta y la tapa del colector. Apriete la tapa a mano. NO use una llave para tapas para apretarla.
6. Encienda la bomba. Cierre la válvula de descarga de aire cuando salga un chorro firme de agua de esta válvula.
7. Cuando el sistema recupere su funcionamiento normal, verifique la presión del filtro. Si la presión del filtro es de 10 libras/pulgada<sup>2</sup> (69 kPa) o mayor que la presión de arranque inicial, el filtro requiere limpieza. Consulte el “Limpieza del filtro”, página 9.

## PREPARACIÓN PARA EL INVIERNO

**⚠ ADVERTENCIA** Peligro de explosiones. La purga de un sistema con aire comprimido puede hacer que sus componentes exploten con el peligro de lesiones graves y muerte para las personas que se encuentre en la cercanía. Use solamente un soplador de baja presión (inferior a 5 psi) y gran volumen cuando purgue el aire de la bomba, del filtro o de la tubería.

### AVISO

La tubería de salida del filtro no se vaciará a través del drenaje del filtro. Asegúrese de que la tubería de salida del filtro tenga su propio drenaje para la preparación para el invierno.

AVISO: Proteja el filtro de las temperaturas heladas. Si permite que el filtro se congele, éste se puede dañar y la garantía no será válida.

1. Antes de la preparación para el invierno, limpie el filtro según las instrucciones indicadas en la página 10. No lleve a cabo la preparación para el invierno con el prerrecubrimiento de DE en el cartucho o con residuos en el tanque.
2. Detenga la bomba.
3. Abra la válvula de descarga de aire; abra todas las válvulas del sistema.
4. Saque los tapones de desagüe del colector, de la bomba y del filtro.
5. Drene la tubería del sistema.
  - A. Drene el sistema por gravedad hasta donde sea posible.
  - B. Proteja las áreas que retienen agua con una sustancia anticongelante no tóxica de propilenglicol (anticongelante RV)
6. Afloje las tuercas de unión (en caso de usarse) para drenar toda el agua del interior del filtro. Deje estas tuercas flojas hasta que vuelva a encender el sistema.
7. Desarme el filtro (siga las instrucciones de la Sección "Desensamblaje del Filtro", página 8). Saque el módulo del filtro y guárdelo en un lugar tibio y seco. Asegúrese de que el cartucho se guarde en un lugar en donde no quede expuesto a la luz del sol.
8. Permita que salga toda el agua que haya quedado atrapada en el tanque.
9. Cubra el filtro con plástico o lona impermeabilizada para impedir la entrada del agua y el congelamiento.

# GUÍA PARA LA LOCALIZACIÓN DE FALLAS

## 1. Ciclos cortos:

AVISO: La duración de los ciclos varía según cada instalación y la zona del país. Las siguientes causas y soluciones son para ciclos más cortos de lo normal para su zona.

- A. Residuo de cloro muy bajo; mantenga un residuo adecuado (consulte con un experto en piscinas para que lo asista).
- B. Caudal muy alto; restrinja el flujo a la capacidad indicada del filtro (consulte la placa de instrucciones ubicada en el filtro o las especificaciones de la Página 6).
- C. El filtro es muy pequeño; instale un filtro adicional.
- D. Prerrecubrimiento inadecuado/insuficiente; consulte las instrucciones para el prerrecubrimiento en "Arranque inicial", página 7.
- E. El módulo del filtro está sucio u obstruido; limpie bien el filtro (consulte No. 4, "Paño del Módulo Obstruido", y "Procedimiento para limpiar el Módulo", página 10).
- F. Demasiada DE; verifique que el módulo del filtro no esté obturado.
- G. El agua no tiene el balance químico adecuado; consulte con un experto en piscinas.
- H. Algas en la piscina. Aplique una dosis alta de cloro o algicida según lo recomiende el fabricante de la piscina.

## 2. Bajo Flujo/Alta Presión:

- A. Módulo del filtro obstruido; limpie bien el filtro (consulte las Páginas 10 y 11).
- B. Tubería tapada en el tramo de aguas abajo; elimine la obstrucción.
- C. Tubería muy pequeña; instale una tubería más grande (consulte con el distribuidor del filtro para que lo asesore).
- D. Área de filtrado muy pequeña; instale un filtro auxiliar (consulte con el distribuidor del filtro para que lo asesore).
- E. Válvula de retención en la abertura de salida obstruida (si corresponde); elimina la obstrucción para permitir que se abra la válvula.

## 3. Bajo Flujo/Baja Presión:

- A. Bomba muy pequeña; consulte con el distribuidor para que lo asesore.
- B. Bomba obstruida o cabellos o pelusa atorados en el colector; limpie bien.

## 4. Paño del Módulo Obstruido:

AVISO: El material plegado del filtro puede parecer opaco después del uso. Sin embargo, mientras que la DE se adhiera al paño plegado, el filtro está funcionando correctamente.

- A. Insuficiente prerrecubrimiento; consulte las instrucciones para el prerrecubrimiento, página 7.
- B. Limpieza insuficiente; siga al pie de la letra las instrucciones de limpieza y limpie perfectamente (consulte las páginas 10 y 11).

- C. El agua no tiene el balance químico apropiado; consulte con un técnico en servicio para piscinas.
- D. Exceso de aire en el filtro; es posible que las áreas sin prerrecubrimiento estén obstruidas. Ventile el aire del tanque y verifique que la tubería de aspiración de la bomba no tenga fugas. Limpie el filtro de purga ubicado en la unidad de la rejilla con una manguera y una boquilla de chorro suave.
- E. El filtro es muy pequeño; instale un filtro adicional.
- F. El agua de la piscina contiene hierro; consulte "Instrucciones especiales de limpieza", página 11.
- G. Algas en la piscina. Aplique una dosis alta de cloro o algicida según las recomendaciones del fabricante de la piscina.
- H. Uso incorrecto de sustancias químicas con desinfectantes PHMB; reemplace el módulo del filtro.
- I. Insuficiente prerrecubrimiento de DE. Consulte el Cuadro IV, página 6.

## 5. El agua de la piscina está sucia:

- A. Dosis de cloro insuficiente; mantenga el residuo de cloro apropiado (consulte con un técnico en servicio para piscinas para que lo asesore).
- B. Módulo de filtro roto pasa DE hacia la piscina; cambie el módulo defectuoso.
- C. Prerrecubrimiento insuficiente o inadecuado; siga las instrucciones de prerrecubrimiento y use la cantidad de DE recomendada (consulte las páginas 6 y 7)
- D. Índice de rotación inadecuado; consulte con el distribuidor para verificar que el equipo sea del tamaño apropiado para su piscina.
- E. La bomba es muy grande y bombea en exceso; disminuya el caudal.
- F. La admisión y la salida del filtro están instalados al revés; corrija la plomería.
- G. El agua de la piscina contiene hierro; consulte "Instrucciones especiales de limpieza", página 11.
- H. Aplicación excesiva o incorrecta de tabletas de cloro en polvo usando un aglomerante. Consulte "Instrucciones especiales de limpieza", página 11.
- I. Algas en la piscina. Aplique una dosis alta de cloro o algicida según la recomendación del fabricante de la piscina.

## 6. Los accesorios de la piscina dejan de funcionar:

- A. Limpie el filtro y observe el funcionamiento de los accesorios.
- B. Si los accesorios funcionan mejor después de limpiar el filtro, limpie el filtro con más frecuencia (es decir, limpie el filtro cuando el aumento de presión sea menor que 10 libras/pulgada<sup>2</sup>).

MODELOS  
S7MD60  
S7MD72

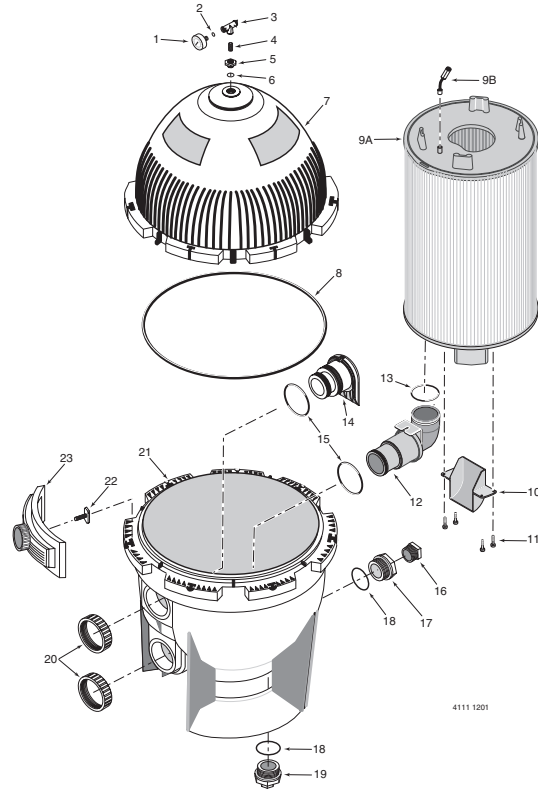

REFACCIONES PARA LA REPARACIÓN

No. de Clave	Descripción de la pieza	Modelo No.	
		S7MD60	S7MD72
1	Indicador de 2 pulgadas	33600-0023T	33600-0023T
2	Filtro de criba	WC8-72D	WC8-72D
3	Válvula de descarga de aire	WC212-120P	WC212-120P
4	Enterroasca de cierre de 1/4 pulgada	35202-0959	35102-0959
5	Manguito de adaptación	24900-0504	24900-0504
6	Aro tórico	35505-1423	35505-1423
7	Juego del casco superior del tanque*	24851-9000	24851-9000
8	Aro tórico del tanque	24850-0008	24850-0008
9A	Módulo de repuesto	25023-0160S	25023-0172S
9B	Unidad de purga de aire**	24800-0120	24800-0120
10	Juego de deflexión (con tornillos)**	23910-0013S	23910-0013S
11	Tornillos del deflector**	37027-7028 (4)	37027-7028 (4)
12	Unidad de codo y tabique***	23910-0100S	23910-0100S
13	Aro tórico	35505-7438	35505-7438
14	Unidad de deflector y tabique	23910-0101S	23910-0101S
15	Aro tórico	35505-1425 (2)	35505-1425 (2)
16	Tapón de 1-1/2" con aro tórico	27001-002S	27001-002S
17	Accesorio de adaptación	24900-0509	24900-0509
18	Aro tórico	35505-1424 (2)	35505-1424 (2)
19	Tapón de desagüe	24900-0503	24900-0503
20	Tuerca de retención del tabique	24752-0050 (2)	24752-0050 (2)
21	Casco inferior del tanque	24850-0102S	24850-0102S
22	Perno de fijación	24850-0010 (7)	24850-0010 (7)
23	Unidad de fijación	24850-0200 (7)	24850-0200 (7)
•	Calcomanía de advertencia	32165-4004	32165-4005
•	Calcomanía, placa de fábrica	32155-4147	32155-4148
•	Calcomanía, etiqueta de instrucciones	1000001338	1000001338
•	Juego de media unión deslizante de 2"	PKG 188	PKG 188

• No ilustrado.

\* Incluye todas las calcomanías y etiquetas.

La cantidad es de uno a menos que se indique lo contrario ( ).

\*\* Incluido en el Módulo de Repuesto Clave No. 9A.

\*\*\* Incluye aro tórico (Clave No. 13).

Blank Page

**STA-RITE®**



S596 (Rev. B) 03-24-10